



# CATÁLOGO 2023



A *PUREZA* DE SER  
**SUSTENTÁVEL**

---

É na sua pureza que se reflete a preocupação pelo desenvolvimento de soluções cada vez mais sustentáveis. Refletindo o sentimento puro que é querer **respeitar o planeta.**

# Sumário

|   |                     |  |
|---|---------------------|--|
|    | Página<br><b>07</b> | Sorveterias e gelaterias                 |
|    | Página<br><b>25</b> | Bares e restaurantes                     |
|    | Página<br><b>39</b> | Cozinhas industriais                     |
|    | Página<br><b>51</b> | Padarias e lanchonetes                   |
|    | Página<br><b>63</b> | Açougues e casas de carnes               |
|  | Página<br><b>69</b> | Supermercados e mercearias               |
|  | Página<br><b>86</b> | Sustentabilidade e eficiência energética |



## Quem somos, o que fazemos e com quem trabalhamos

Fundada em Portugal no ano de 1976 e no Brasil no ano de 1995, a FRICON procurou, ao longo destes mais de 47 anos, prezar principalmente pelo respeito ao consumidor, pela qualidade de seus produtos e pela capacidade de se renovar, tornando-se uma das empresas mais conceituadas do ramo no Brasil.

Voltada para a produção de equipamentos de refrigeração e conservação de alimentos e bebidas, a FRICON conta hoje com uma variada gama de equipamentos horizontais, verticais, ilhas e expositores auto serviço para diversos segmentos.

Clientes como Cervejaria Império, Eletrozema, Tamabasa Atacadista, Carrefour, Cencosud, GPA - Grupo pão de açúcar, Heineken, Jundiá, Nestlé, Unilever, Martins Atacado, entre outros, depositaram sua confiança e credibilidade em nossa marca.

A FRICON tem o compromisso de atender rigorosamente aos padrões de certificações nacionais e internacionais, promovendo a melhoria contínua dos seus produtos, processos e serviços. Nossos produtos são certificados na Portaria 148 (INMETRO), IEC 60335-1 e IEC 60335-2-89 e em normas específicas dos países aos quais exportamos.



Presente em  
**+ de 115 países,**  
nos 5 continentes



● Unidades produtivas ● Delegação Espanha ● Agentes e Clientes Fricon



**FRICON**<sup>®</sup>  
COOLING LIFE



## Sorveterias e gelaterias

- 08** HCEB 142 V / 216 V / 311 V / 411 V / 503 V / 550 V
- 10** HCEB 131 i / 201 i / 293 i / 388 i / 476 i / 510 i
- 12** HCEB 293 i / 388 i / 476 i / 510 i - SCOOPING
- 14** VCV 4B
- 16** VCFB 297 V
- 18** VCFB 431 V / 565 V / 565 C
- 20** HFEB 311 C / 411 C / 503 C / 462 C SUPER

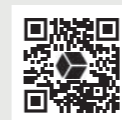

Baixe esta  
seção em  
PDF

# Linha para sorvetes e congelados

Conservador horizontal de baixa temperatura - vidro reto



// SORVETERIAS E GELATERIAS



**HCEB** Litragens disponíveis  
142 L / 216 L / 311 L / 411 L / 503 L / 550 L

## CARACTERÍSTICAS – HCEB

- Conservação de sorvetes e produtos congelados em geral
- Refrigeração estática
- Gabinete interno branco com formas arredondadas
- Chapas internas e externas em aço galvanizado pré-pintado com alta resistência à corrosão
- Moldura principal em alumínio anodizado e moldura lateral em ABS, garantindo alta resistência
- Dreno frontal
- Encaixe para display suporte de preço
- Rodízio duplo giratório 360° de alta resistência
- Degelo manual
- Termostato ajustável de baixa temperatura
- Tampa de vidro reto temperado e baixo emissivo com sistema de vedação de alta eficiência
- Isolamento de poliuretano ecologicamente correto com 80 mm de espessura
- Grade plástica em material com alta resistência a impacto e proteção UV
- Sem microventilador do condensador (exceto Bivolt)
- Sistema de fácil remoção das tampas de vidro
- Voltagens: 127V, 220V e Bivolt
- Temperatura de teste de 35°C / 75% de umidade relativa do ar

## OPCIONAIS

- Adesivo
- Iluminação interna em LED
- Fechadura de tampa
- Back light / back dark
- Cestos
- Divisória interna
- Controlador eletrônico
- Alarme de temperatura
- Termômetro analógico

### Tecnologia



Disponível nos modelos:

**216 V / 311 V / 411 V / 503 V**

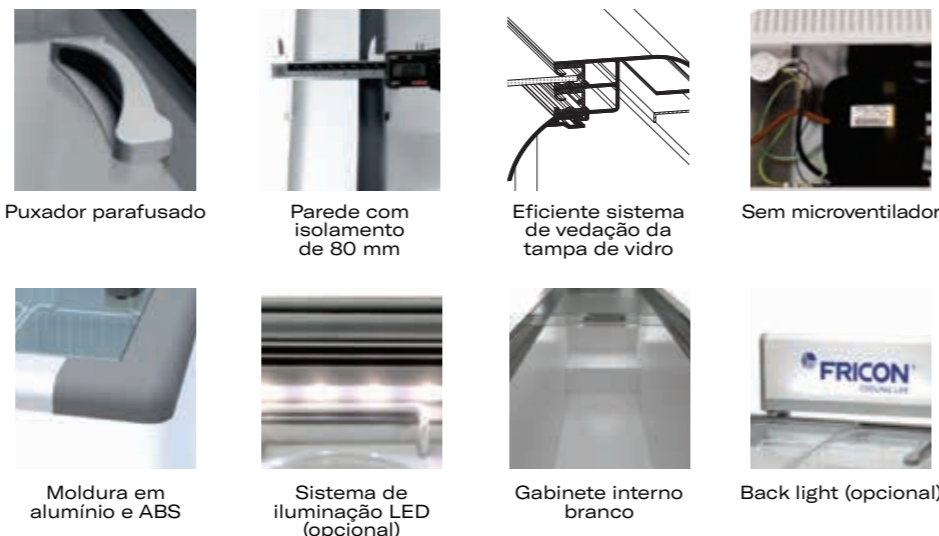

## HCEB

| INFORMAÇÕES GERAIS                | 142 V     | 216 V     | 311 V     | 411 V     | 503 V     | 550 V     |
|-----------------------------------|-----------|-----------|-----------|-----------|-----------|-----------|
| Largura (mm)                      | 602       | 793       | 1045      | 1305      | 1545      | 1815      |
| Altura (mm)                       | 899       | 899       | 899       | 899       | 899       | 899       |
| Profundidade (mm)                 | 679       | 679       | 679       | 679       | 679       | 679       |
| Peso líquido (kg)                 | 41        | 45        | 52        | 61        | 69        | 79        |
| Capacidade bruta (L)              | 142       | 216       | 311       | 411       | 503       | 550       |
| Consumo de energia (kWh/24h)      | 1,83      | 2,24      | 3,22      | 3,3       | 3,3       | 4,8       |
| Consumo/Inverter Bivolt (kWh/24h) | ---       | 1,81      | 2,049     | 2,38      | 2,85      | ---       |
| Variação de temperatura (°C)      | -22 a -18 | -22 a -18 | -22 a -18 | -22 a -18 | -22 a -18 | -22 a -18 |
| Tipo de gás                       | R-134A    | R-290     | R-290     | R-290     | R-290     | R-290     |
| Truck 7,8/10 (m)                  | 99/126    | 75/99     | 57/75     | 48/63     | 39/54     | 36/45     |
| Container Brasil 20" / 40" HC     | 48/102    | 36/78     | 30/60     | 24/75     | 18/42     | 18/36     |
| Container Export. 20" / 40" HC    | 48/153    | 36/117    | 30/92     | 24/74     | 20/63     | 18/54     |

## IDEAL PARA:

SORVETERIAS  
GELATERIAS  
LOJAS DE CONVENIÊNCIA  
LOJAS DE AÇAÍ

**-22 a -18**  
Conservador



**LÍDER DE MERCADO**  
NA CATEGORIA



HCEB 142 V

HCEB 216 V

HCEB 311 V

HCEB 411 V

HCEB 503 V

HCEB 550 V

# Linha para sorvetes e congelados

Conservador horizontal de baixa temperatura - vidro curvo



BAIXAR  
VERSÃO  
DIGITAL



**HCEBi** Litragens disponíveis  
131 L / 201 L / 293 L / 388 L / 476 L / 510 L

## CARACTERÍSTICAS – HCEBi

- Conservação de sorvetes e produtos congelados em geral
- Refrigeração estática
- Gabinete interno branco com formas arredondadas
- Chapas internas e externas em aço galvanizado pré-pintado com alta resistência à corrosão
- Moldura principal em alumínio anodizado e moldura lateral em ABS, garantindo alta resistência
- Dreno na traseira
- Encaixe para display suporte de preço
- Rodízio duplo giratório de alta resistência 360°
- Degelo manual
- Termostato ajustável de baixa temperatura
- Tampa de vidro inclinado, temperado e baixo emissivo com sistema de vedação de alta eficiência
- Isolamento de poliuretano ecologicamente correto com 80 mm de espessura
- Grade plástica em material com alta resistência a impacto e proteção UV
- Sem microventilador do condensador (exceto Bivolt)
- Sistema de fácil remoção das tampas de vidro
- Voltagens: 127V, 220V e Bivolt
- Temperatura de teste de 35°C / 75% de umidade relativa do ar

## OPCIONAIS

- Adesivo
- Iluminação interna em LED
- Fechadura de tampa
- Back light / back dark
- Cestos
- Divisória interna
- Controlador eletrônico
- Alarme de temperatura
- Termômetro analógico



Disponível nos modelos:

**201 i / 293 i / 388 i / 476 i**

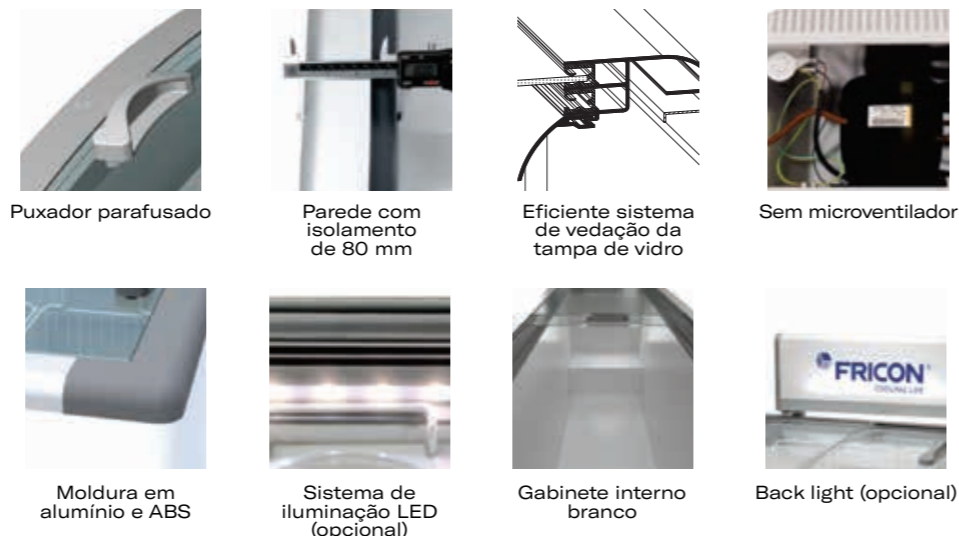

## HCEBi

| INFORMAÇÕES GERAIS                | 131 i     | 201 i     | 293 i     | 388 i     | 476 i     | 510 i     |
|-----------------------------------|-----------|-----------|-----------|-----------|-----------|-----------|
| Largura (mm)                      | 599       | 793       | 1045      | 1305      | 1545      | 1815      |
| Altura frontal (mm)               | 705       | 705       | 705       | 705       | 705       | 705       |
| Altura traseira (mm)              | 899       | 899       | 899       | 899       | 899       | 899       |
| Profundidade (mm)                 | 679       | 679       | 679       | 679       | 679       | 679       |
| Peso líquido (kg)                 | 38        | 43        | 53        | 58        | 69        | 79        |
| Capacidade bruta (L)              | 131       | 201       | 293       | 388       | 476       | 510       |
| Consumo de energia (kWh/24h)      | 1,95      | 2,56      | 3,2       | 3,24      | 3,57      | 3,92      |
| Consumo/Inverter Bivolt (kWh/24h) | ---       | 1,28      | 1,71      | 3,32      | 3,65      | ---       |
| Variação de temperatura (°C)      | -22 a -18 | -22 a -18 | -22 a -18 | -22 a -18 | -22 a -18 | -22 a -18 |
| Tipo de gás                       | R-290     | R-290     | R-290     | R-290     | R-290     | R-290     |
| Truck 7,8/10 (m)                  | 99/126    | 75/99     | 57/75     | 48/63     | 39/54     | 36/45     |
| Container Brasil 20" / 40" HC     | 48/102    | 36/78     | 30/60     | 24/50     | 18/42     | 18/36     |
| Container Export. 20" / 40" HC    | 48/153    | 36/117    | 30/93     | 24/72     | 18/63     | 18/54     |

// SORVETERIAS E GELATERIAS



## IDEAL PARA:

SORVETERIAS  
GELATERIAS  
LOJAS DE CONVENIÊNCIA  
LOJAS DE AÇAI

**-22 a -18**  
Conservador



HCEB 131 i

HCEB 201 i

HCEB 293 i

HCEB 388 i

HCEB 476 i

HCEB 510 i

**MAIOR**  
EQUIPAMENTO  
DA CATEGORIA

# Linha para sorvetes e congelados

Conservador horizontal de baixa temperatura - vitrine expositora



BAIXAR  
VERSÃO  
DIGITAL



// SORVETERIAS E GELATERIAS



## HCEBi SCOPING

Litragens disponíveis  
293 L / 388 L / 476 L / 510 L

### CARACTERÍSTICAS – HCEBi SCOPING

- Conservação de gelatos, sorvetes e outros produtos congelados
- Refrigeração estática
- Gabinete interno branco com formas arredondadas
- Tampa de vidro inclinado, temperado e baixo emissivo com sistema de vedação de alta eficiência
- Chapas internas e externas em aço galvanizado pré-pintado com alta resistência à corrosão
- Moldura principal em alumínio anodizado e moldura lateral em ABS, garantindo alta resistência
- Vitrine em vidro temperado
- Dreno na traseira
- Iluminação em LED
- Rodízio duplo giratório de alta resistência 360°
- Degelo manual
- Prateleiras plastificadas e reguláveis
- Controlador eletrônico
- Sistema de fácil remoção das tampas de vidro
- Isolamento de poliuretano ecologicamente correto com 80 mm de espessura
- Grade plástica em material com alta resistência a impacto e proteção UV
- Sem microventilador do condensador (exceto Bivolt)
- Voltagens: 127V, 220V e Bivolt
- Temperatura de teste de 35°C / 75% de umidade relativa do ar

### OPCIONAIS

- Adesivo
- Iluminação interna em LED
- Cestos / suporte cuba
- Divisória interna
- Controlador eletrônico
- Alarme de temperatura

Tecnologia

**INVERTER**  
**BIVOLT**

Disponível nos modelos:

**293 i / 388 i / 476 i**



Puxador parafusado



Parede com isolamento de 80 mm



Vitrine em vidro temperado



Sem microventilador



Moldura em alumínio e ABS



Sistema de iluminação em LED (opcional)

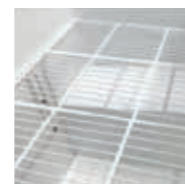

Prateleiras plastificadas e reguláveis



Controlador eletrônico

### HCEBi SCOPING

| INFORMAÇÕES GERAIS                | 293 i     | 388 i     | 476 i     | 510 i     |
|-----------------------------------|-----------|-----------|-----------|-----------|
| Largura (mm)                      | 1045      | 1305      | 1545      | 1815      |
| Altura frontal (mm)               | 705       | 705       | 705       | 705       |
| Altura traseira (mm)              | 832       | 832       | 832       | 832       |
| Altura com vitrine (mm)           | 1345      | 1345      | 1345      | 1345      |
| Profundidade (mm)                 | 679       | 679       | 679       | 679       |
| Peso líquido (kg)                 | 98        | 109       | 120       | 137       |
| Capacidade bruta (L)              | 293       | 388       | 476       | 510       |
| Consumo de energia (kWh/24h)      | 3,2       | 3,24      | 3,57      | 3,92      |
| Consumo/Inverter Bivolt (kWh/24h) | 1,71      | 3,32      | 3,65      | ---       |
| Variação de temperatura (°C)      | -22 a -10 | -22 a -10 | -22 a -10 | -22 a -10 |
| Tipo de gás                       | R-290     | R-290     | R-290     | R-290     |
| Truck 7,8/10 (m)                  | 51/69     | 48/65     | 26/32     | 86/45     |
| Container Brasil 20" / 40" HC     | 30/60     | 24/48     | 18/42     | 18/36     |
| Container Export. 20" / 40" HC    | 30/60     | 24/48     | 18/42     | 18/36     |

## IDEAL PARA:

SORVETERIAS  
GELATERIAS  
LOJAS DE CONVENIÊNCIA  
LOJAS DE AÇAÍ

**-22 a -10**  
Conservador



HCEB 293 i SCOPING



HCEB 388 i SCOPING



HCEB 476 i SCOPING



HCEB 510 i SCOPING

# Linha para sorvetes e congelados

Conservador vertical de baixa temperatura



BAIXAR  
VERSÃO  
DIGITAL



// SORVETERIAS E GELATERIAS



## VCV 4B Litragem disponível 75 L

### CARACTERÍSTICAS – VCV 4B

- Conservação de produtos congelados
- Refrigeração estática
- Porta de vidro duplo antiembaçante com aquecimento, fechamento automático e magnetizado
- Chapas internas e externas em aço galvanizado pré-pintado com alta resistência à corrosão
- Isolamento de poliuretano ecologicamente correto
- Termômetro digital
- Prateleira e cesto com pintura plastificada
- Termostato ajustável para baixa temperatura
- Sistema de iluminação em LED
- Puxador ergonômico
- Sistema de pés niveladores
- Degelo manual
- Topo iluminado (merchandising)
- Cores disponíveis: preto ou branco
- Temperatura de operação de 35°C / 75% de umidade relativa do ar

### OPCIONAIS

- Adesivo
- Gás refrigerante R-290



Prateleira e cesto com pintura plastificada



Termômetro digital



Puxador ergonômico



Pés niveladores



Iluminação interna em LED



Chapas internas brancas



Porta com moldura em alumínio



Topo iluminado (para merchandising)

### VCV 4B

| INFORMAÇÕES GERAIS             | VCV 4B    |
|--------------------------------|-----------|
| Largura (mm)                   | 550       |
| Altura (mm)                    | 597       |
| Profundidade (mm)              | 616       |
| Peso líquido (kg)              | 33        |
| Capacidade bruta (L)           | 75        |
| Consumo de energia (kWh/24h)   | 6,5       |
| Variação de temperatura (°C)   | -23 a -18 |
| Tipo de gás                    | R-134A    |
| Truck 7,8/10 (m)               | 72/90     |
| Container Brasil 20" / 40" HC  | 54/108    |
| Container Export. 20" / 40" HC | 54/108    |

## IDEAL PARA:

SORVETERIAS  
GELATERIAS  
LOJAS DE CONVENIÊNCIA  
DELICATESSEN

-23 a -18  
Conservador



VCV 4B V



VCV 4B V



# Linha para sorvetes e congelados

Conservador vertical SLIM de baixa temperatura



BAIXAR  
VERSÃO  
DIGITAL



## VCFB Litragem disponível 297 L

### CARACTERÍSTICAS – VCFB

- Conservação de sorvetes e produtos congelados em geral
- Refrigeração forçada
- Porta de vidro triplo antiembaçante com aquecimento
- Chapas internas e externas em aço galvanizado pré-pintado com alta resistência à corrosão
- Prateleiras ajustáveis com pintura plastificada e suportes em alumínio
- Sistema de iluminação em LED (apenas nas versões porta de vidro)
- Puxador embutido
- Rodízio giratório de alta resistência 360°
- Degelo automático (por resistência)
- Frost-Free
- Barra de torção com exclusivo sistema stop inteligente e fechamento automático da porta
- Controlador eletrônico com ajuste de temperatura
- Sistema de unidade condensadora removível para frente (fácil acesso à manutenção)
- Moldura com corte térmico, proporcionando maior eficiência energética
- Topo iluminado (para merchandising)
- Cores disponíveis: branco, preto e Total Black
- Temperatura de operação de 35°C / 75% de umidade relativa do ar

### OPCIONAIS

- Adesivo
- Sistema de pés niveladores
- Degelo a gás quente
- Iluminação em LED lateral/superior



Porta de vidro triplo com aquecimento



Refrigeração forçada



Puxador embutido



Rodízio giratório de alta resistência



Prateleiras ajustáveis com pintura plastificada



Barra de torção com sistema Stop Inteligente



Controlador eletrônico com ajuste de temperatura



Sistema de iluminação em LED (opcional)

### VCFB

| INFORMAÇÕES GERAIS             | 297 V     |
|--------------------------------|-----------|
| Largura (mm)                   | 522       |
| Altura (mm)                    | 1863      |
| Profundidade (mm)              | 640       |
| Peso líquido (kg)              | 75        |
| Capacidade bruta (L)           | 297       |
| Consumo de energia (kWh/24h)   | 4,5       |
| Variação de temperatura (°C)   | -23 a -18 |
| Tipo de gás                    | R-290     |
| Prateleiras (fundo/aérea)      | 1/3       |
| Truck 7,8/10 (m)               | 44/56     |
| Container Brasil 20" / 40" HC  | 32/68     |
| Container Export. 20" / 40" HC | 32/68     |

// SORVETERIAS E GELATERIAS



**-23 a -18**  
Conservador

## IDEAL PARA:

SORVETERIAS  
GELATERIAS  
LOJAS DE CONVENIÊNCIA  
DELICATESSEN  
LANCHONETES

Capacidade máxima  
**Sorvete**

VCFB 297 L = 66 = 54



VCFB 297 V



VCFB 297 V



VCFB 297 V

# Linha para sorvetes e congelados

Conservador vertical de baixa temperatura



BAIXAR  
VERSÃO  
DIGITAL



**VCFB** Litragem disponível  
431 L / 565 L

## CARACTERÍSTICAS – VCFB

- Conservação de sorvetes e produtos congelados em geral
- Refrigeração forçada
- Porta de vidro triplo antiembaçante com aquecimento ou porta de chapa
- Chapas internas e externas em aço galvanizado pré-pintado com alta resistência à corrosão
- Prateleiras ajustáveis com pintura plastificada e suportes em alumínio
- Sistema de iluminação em LED (apenas nas versões porta de vidro)
- Puxador embutido
- Rodízio giratório de alta resistência 360° ( na versão porta de vidro)
- Pés niveladores (na versão porta de chapa)
- Frost-Free
- Barra de torção com exclusivo sistema stop inteligente e fechamento automático da porta
- Controlador eletrônico com ajuste de temperatura
- Sistema de unidade condensadora removível para frente (fácil acesso à manutenção)
- Moldura com corte térmico, proporcionando maior eficiência energética
- Topo iluminado (para merchandising)
- Cores disponíveis: branco, preto e Total Black (apenas nas versões porta de vidro)
- Temperatura de operação de 35°C / 75% de umidade relativa do ar

## OPCIONAIS

- Adesivo
- Degelo a gás quente
- Iluminação em LED lateral/superior

### Tecnologia

**INVERTER**

Disponível no modelo:

**565 V**



Porta de vidro triplo com aquecimento

Refrigeração forçada

Puxador embutido

Rodízio giratório de alta resistência

Prateleiras ajustáveis com pintura plastificada

Barra de torção com sistema Stop Inteligente

Controlador eletrônico com ajuste de temperatura

Sistema de iluminação em LED (opcional)

## VCFB

### INFORMAÇÕES GERAIS

|                                   | 431 V     | 565 V     | 565 C     |
|-----------------------------------|-----------|-----------|-----------|
| Largura (mm)                      | 667       | 667       | 667       |
| Altura (mm)                       | 1965      | 1965      | 1965      |
| Profundidade (mm)                 | 640       | 780       | 780       |
| Peso líquido (kg)                 | 116       | 122       | 107       |
| Capacidade bruta (L)              | 431       | 565       | 565       |
| Consumo de energia (kWh/24h)      | 10,57     | 13,48     | 9,9       |
| Consumo/Inverter Bivolt (kWh/24h) | ---       | 11,04     | ---       |
| Variação de temperatura (°C)      | -23 a -18 | -23 a -18 | -23 a -18 |
| Tipo de gás                       | R-290     | R-290     | R-290     |
| Prateleiras (fundo/aérea)         | 1/4       | 1/4       | 1/4       |
| Truck 7,8/10 (m)                  | 33/42     | 27/33     | 27/33     |
| Container Brasil 20" / 40" HC     | 24/51     | 18/39     | 18/39     |
| Container Export. 20" / 40" HC    | 24/52     | 18/39     | 18/39     |

// SORVETERIAS E GELATERIAS



## IDEAL PARA:

SORVETERIAS  
GELATERIAS  
LOJAS DE CONVENIÊNCIA  
DELICATESSEN  
SUPERMERCADO

**-23 a -18**  
Conservador

Capacidade máxima  
**Sorvete**

|            |            |          |
|------------|------------|----------|
| VCFB 431 L | 1,5L = 104 | 2L = 80  |
| VCFB 565 L | 1,5L = 152 | 2L = 120 |



VCFB 431 V

VCFB 431 V

VCFB 431 V

VCFB 565 C

VCFB 565 C

VCFB 565 V

VCFB 565 V

VCFB 565 V

# Linha de congeladores

Congelador horizontal de baixa temperatura

**HFEB** Litragens disponíveis  
311 L / 411 L / 462 L SUPER / 503 L

## CARACTERÍSTICAS – HFEB

- Congelamento e conservação de produtos congelados
- Refrigeração estática
- Tampa de chapa com puxador ergonômico e dobradiças balanceadas
- Chapas internas e externas em aço galvanizado pré-pintado com alta resistência à corrosão
- Gabinete com formas internas arredondadas
- Isolamento de poliuretano ecologicamente correto
- Puxador frontal com fechadura da tampa
- Rodízio duplo giratório de alta resistência
- Degelo manual
- Termostato ajustável para baixa temperatura
- Dreno frontal
- Condensação forçada, garantindo um maior poder de frio
- Termômetro analógico na parte frontal do equipamento
- Grade plástica em material com alta resistência a impacto e proteção UV
- Temperatura de operação de 40°C / 70% de umidade relativa do ar

## OPCIONAIS

- Adesivo

→  
BAIXAR  
VERSÃO  
DIGITAL



**FRICON**  
COOLING LIFE



Dobradiças balanceadas



Gabinete interno branco com divisória



Puxador com fechadura



Termostato para ajuste de temperatura



Rodízio duplo



Termômetro analógico



Grade plástica resistente



Dreno frontal

## HFEB

| INFORMAÇÕES GERAIS             | SUPER     |           |           |           |
|--------------------------------|-----------|-----------|-----------|-----------|
|                                | 311 C     | 411 C     | 462 C     | 503 C     |
| Largura (mm)                   | 1002      | 1262      | 1504      | 1502      |
| Altura (mm)                    | 939       | 939       | 936       | 939       |
| Profundidade (mm)              | 704       | 704       | 704       | 704       |
| Peso líquido (kg)              | 52        | 62        | 77        | 67        |
| Capacidade bruta (L)           | 311       | 411       | 462       | 503       |
| Consumo de energia (kWh/24h)   | 1,8       | 2,25      | 5,4       | 5,8       |
| Variação de temperatura (°C)   | -23 a -18 | -23 a -18 | -35 a -18 | -23 a -18 |
| Tipo de gás                    | R-290     | R-290     | R-290     | R-290     |
| Tampa                          | 1         | 2         | 2         | 2         |
| Truck 7,8/10 (m)               | 63/78     | 48/63     | 39/54     | 39/54     |
| Container Brasil 20" / 40" HC  | 30/60     | 24/50     | 20/44     | 22/44     |
| Container Export. 20" / 40" HC | 30/90     | 24/75     | 20/63     | 20/63     |

// SORVETERIAS E GELATERIAS



**IDEAL PARA:**

SORVETERIAS  
RESTAURANTES  
COZINHAS INDUSTRIAIS  
LOJAS DE AÇAÍ

**-23 a -18**  
Conservador



HFEB 311 C



HFEB 411 C



HFEB 503 C



HFEB 462 C SUPER



## Gostou? Ainda tem mais!

Conheça outros equipamentos  
que você também pode ter na  
sua sorveteria ou gelateria

// SORVETERIAS E GELATERIAS

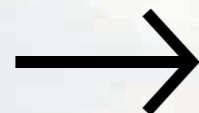

### **HCED 503 C | Perfeito para estoque**

Tanto sorveterias quanto lojas de açaí podem utilizar este equipamento na cozinha, para armazenar produtos como polpas de frutas, potes de açaí e bebidas.

Saiba mais sobre este produto na página 40, ou pelo QR Code:



### **ICED 568 V | Pode ser usado para colocar sorvete**

Você pode armazenar sorvetes tipo massa e, assim, aumentar ainda mais as opções de escolha para o seu cliente.

Saiba mais sobre este produto na página 72, ou pelo QR Code:



### **VCFM 565 V | Para armazenar e expor bebidas**

Água, suco, refrigerante... se o seu cliente ficar com sede depois daquele sorvete, você terá a bebida geladinha para oferecer a ele.

Saiba mais sobre este produto na página 58, ou pelo QR Code:





**FRICON**<sup>®</sup>  
COOLING LIFE



## Bares e Restaurantes

- 26** VCFC 105 V - MINI CERVEJEIRA
- 28** VCFC 284 C / 284 V / 284 D
- 30** VCFC 284 C / 284 D - TIPO INOX
- 32** VCFC 431-565 C / 431-565 V / 431-565 D
- 34** VCFC 402 C / 402 V / 565 C / 565 D - LOW COST



Baixe esta  
seção em  
PDF

# Linha de cervejeiras

Conservador vertical de cervejas

**VCFC** Litragem disponível  
105 L  
**MINI CERVEJEIRA**

## CARACTERÍSTICAS – VCFC

- Conservação de cervejas
- Refrigeração forçada com fluxo de ar para trás
- Porta de vidro triplo com aquecimento
- Chapas externas em aço galvanizado pré pintado com alta resistência à corrosão
- Isolamento de poliuretano ecologicamente correto
- Prateleira ajustável
- Sistema de iluminação em led
- Puxador lateral na porta
- Sistema de pés niveladores
- Frost free
- Controlador digital com acesso remoto e 4 setpoints (eco, lata, long neck, turbo)
- Setpoint (-6°C a 2°C)
- Cor: total black
- Temperatura de operação: 30°C 55% umidade relativa

## OPCIONAIS

- Adesivo

→  
BAIXAR  
VERSÃO  
DIGITAL



**FRICON**  
COOLING LIFE



Porta de vidro triplo com aquecimento



Refrigeração forçada



Puxador embutido



Pés niveladores

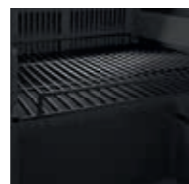

Prateleiras ajustáveis com pintura plastificada



Controlador digital com acesso remoto



Controlador eletrônico com ajuste de temperatura

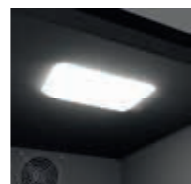

Sistema de iluminação em LED

## VCFC - MINI CERVEJEIRA

| INFORMAÇÕES GERAIS             | 105V       |
|--------------------------------|------------|
| Largura (mm)                   | 480        |
| Altura (mm)                    | 810        |
| Profundidade (mm)              | 464        |
| Peso líquido (kg)              | 33         |
| Capacidade bruta (L)           | 105        |
| Consumo de energia (kWh/24h)   | 2,53       |
| Variação de temperatura (°C)   | -6/-4/0/+2 |
| Tipo de gás                    | R-134A     |
| Prateleiras (fundo/aérea)      | 1/2        |
| Truck 7,8/10 (m)               | 117/153    |
| Container Brasil 20" / 40" HC  | 60/180     |
| Container Export. 20" / 40" HC | 60/180     |

// BARES E RESTAURANTES

## IDEAL PARA:

CASA  
APARTAMENTO  
VARANDAS  
ÁREA GOURMET  
ÁREA DE PISCINA

Capacidade máxima  
**Cervejas**

|            | Latas 350 ml | Garrafas 330 ml |
|------------|--------------|-----------------|
| VCFC 105 V | 100          | 70              |



-6/-4/0/+2  
Cervejeira



Controle a temperatura pelo App



VCFC 105 V

# Linha de cervejeiras

Conservador vertical SLIM de cervejas

**VCFC** Litragem disponível  
284 L

## CARACTERÍSTICAS – VCFC

- Conservação de cervejas
- Refrigeração forçada com fluxo de ar de trás para frente, (Véu de Noiva)
- Chapas internas e externas em aço galvanizado pré-pintado com alta resistência à corrosão
- Barra de torção com exclusivo sistema stop inteligente e fechamento automático da porta
- Controlador eletrônico com 4 ajustes de temperatura
- Sistema de unidade condensadora removível para frente (fácil acesso à manutenção)
- Moldura com corte térmico, proporcionando maior eficiência energética
- Grade frontal plástica injetada em material de alta resistência com proteção UV
- Prateleiras ajustáveis com pintura plastificada e suportes em alumínio
- Sistema de iluminação em LED
- Puxador embutido
- Sistema de pés niveladores
- Frost-free
- Cores disponíveis: preto (com adesivo), branco ou Total Black (apenas versões porta de vidro e porta de visor)
- Temperatura de operação de 35°C / 75% de umidade relativa do ar

## OPCIONAIS

- Rodízio giratório de alta resistência
- Degelo a gás quente
- Gás refrigerante R-290
- Iluminação lateral

### Tecnologia

**INVERTER**  
**BIVOLT**

Disponível nos modelos:

**284 C / 284 D**

→  
BAIXAR  
VERSÃO  
DIGITAL



**FRICON**  
COOLING LIFE



Moldura com corte térmico



Grade plástica em material de alto impacto



Prateleiras ajustáveis com pintura plastificada



Barra de torção com sistema Stop Inteligente

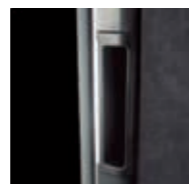

Puxador embutido



Unidade condensadora removível para a frente

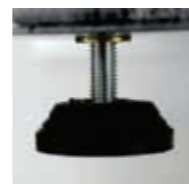

Pés niveladores

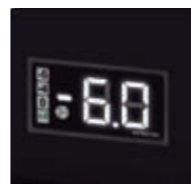

Controlador com 4 temperaturas

## VCFC

### INFORMAÇÕES GERAIS

|                                   | 284 V      | 284 C      | 284 D      |
|-----------------------------------|------------|------------|------------|
| Largura (mm)                      | 522        | 522        | 522        |
| Altura (mm)                       | 1806       | 1806       | 1806       |
| Profundidade (mm)                 | 640        | 640        | 640        |
| Peso líquido (kg)                 | 75         | 66         | 73         |
| Capacidade bruta (L)              | 284        | 284        | 284        |
| Consumo de energia (kWh/24h)      | 4,48       | 2,34       | 2,34       |
| Consumo/Inverter Bivolt (kWh/24h) | ---        | 2,08       | 2,08       |
| Variação de temperatura (°C)      | -6/-4/0/+2 | -6/-4/0/+2 | -6/-4/0/+2 |
| Tipo de gás                       | R-134A     | R-134A     | R-134A     |
| Prateleiras (fundo/aérea)         | 1/3        | 1/3        | 1/3        |
| Truck 7,8/10 (m)                  | 44/56      | 44/56      | 44/56      |
| Container Brasil 20" / 40" HC     | 32/68      | 32/68      | 32/68      |
| Container Export. 20" / 40" HC    | 32/68      | 32/68      | 32/68      |

// BARES E RESTAURANTES

**IDEAL PARA:**

BARES  
RESTAURANTES  
ÁREAS DE PISCINAS  
ÁREAS GOURMET  
SALÕES DE FESTA

Capacidade máxima  
**Cervejas**

|            | Latas<br>300 ml | Garrafas<br>355 ml | Garrafas<br>600 ml |
|------------|-----------------|--------------------|--------------------|
| VCFC 284 L | 288             | 168                | 95                 |



**-6/-4/0/+2**  
Cervejeira



VCFC 284 C



VCFC 284 C



VCFC 284 V



VCFC 284 V



VCFC 284 V



VCFC 284 D



VCFC 284 D



VCFC 284 D

# Linha de cervejeiras

Conservador vertical SLIM de cervejas

## VCFC TIPO INOX

Litragem disponível  
284 L

### CARACTERÍSTICAS – VCFC

- Conservação de cervejas
- Refrigeração forçada com fluxo de ar de trás para frente, (Véu de Noiva)
- Chapas internas e externas em aço galvanizado pré-pintado com alta resistência à corrosão
- Barra de torção com exclusivo sistema stop inteligente e fechamento automático da porta
- Controlador eletrônico com 4 ajustes de temperatura
- Sistema de unidade condensadora removível para frente (fácil acesso à manutenção)
- Moldura com corte térmico, proporcionando maior eficiência energética
- Grade frontal plástica injetada em material de alta resistência com proteção UV
- Prateleiras ajustáveis com pintura plastificada e suportes em alumínio
- Sistema de iluminação em LED
- Puxador embutido
- Sistema de pés niveladores
- Frost-free
- Temperatura de operação de 35°C / 75% de umidade relativa do ar

### OPCIONAIS

- Degelo a gás quente
- Gás refrigerante R-290
- Iluminação lateral

#### Tecnologia



Disponível nos modelos:

**284 C / 284 D**



Moldura com corte térmico



Grade plástica em material de alto impacto



Prateleiras ajustáveis com pintura plastificada



Barra de torção com sistema Stop Inteligente

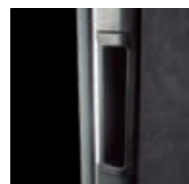

Puxador embutido



Unidade condensadora removível para a frente



Rodízio giratório de alta resistência

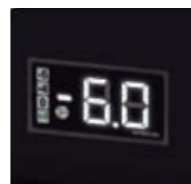

Controlador com 4 temperaturas

### VCFC TIPO INOX

| INFORMAÇÕES GERAIS                | 284 C      | 284 D      |
|-----------------------------------|------------|------------|
| Largura (mm)                      | 522        | 522        |
| Altura (mm)                       | 1806       | 1806       |
| Profundidade (mm)                 | 640        | 640        |
| Peso líquido (kg)                 | 66         | 73         |
| Capacidade bruta (L)              | 284        | 284        |
| Consumo de energia (kWh/24h)      | 2,34       | 2,34       |
| Consumo/Inverter Bivolt (kWh/24h) | 2,08       | 2,08       |
| Variação de temperatura (°C)      | -6/-4/0/+2 | -6/-4/0/+2 |
| Tipo de gás                       | R-134A     | R-134A     |
| Prateleiras (fundo/aérea)         | 1/3        | 1/3        |
| Truck 7,8/10 (m)                  | 44/56      | 44/56      |
| Container Brasil 20" / 40" HC     | 32/68      | 32/68      |
| Container Export. 20" / 40" HC    | 32/68      | 32/68      |

// BARES E RESTAURANTES

## IDEAL PARA:

BARES  
RESTAURANTES  
ÁREAS DE PISCINAS  
ÁREAS GOURMET  
SALÕES DE FESTA

### Capacidade máxima Cervejas

|            | Latas<br>300 ml | Garrafas<br>355 ml | Garrafas<br>600 ml |
|------------|-----------------|--------------------|--------------------|
| VCFC 284 L | 288             | 168                | 95                 |



-6/-4/0/+2  
Cervejeira





# Linha de cervejeiras

Conservador vertical de cervejas

**VCFC** Litragens disponíveis  
431 L / 565 L

## CARACTERÍSTICAS – VCFC

- Conservação de cervejas
- Refrigeração forçada com fluxo de ar de trás para frente, (Véu de Noiva)
- Chapas internas e externas em aço galvanizado pré-pintado com alta resistência à corrosão
- Barra de torção com exclusivo sistema stop inteligente e fechamento automático da porta
- Controlador eletrônico com 4 ajustes de temperatura
- Sistema de unidade condensadora removível para frente (fácil acesso à manutenção)
- Moldura com corte térmico, proporcionando maior eficiência energética
- Grade frontal plástica injetada em material de alta resistência a impacto com proteção UV
- Topo iluminado (para merchandising)
- Prateleiras ajustáveis com pintura plastificada e suportes em alumínio
- Sistema de iluminação em LED
- Puxador embutido
- Sistema de pés niveladores
- Frost-free
- Cores disponíveis: preto (com adesivo), branco ou Total Black (apenas versões porta de vidro e porta de visor)
- Temperatura de operação de 35°C / 75% de umidade relativa do ar

## OPCIONAIS

- Rodízio giratório de alta resistência
- Degelo a gás quente
- Gás refrigerante R-290
- Iluminação lateral

**Tecnologia**  
**INVERTER**  
**BIVOLT**

Disponível nos modelos:

**565 C / 565 D**

→  
BAIXAR  
VERSÃO  
DIGITAL



**FRICON**  
COOLING LIFE



Moldura com corte térmico

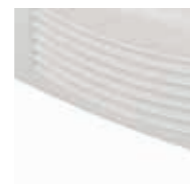

Grade plástica em material de alto impacto



Prateleiras ajustáveis com pintura plastificada



Barra de torção com sistema Stop Inteligente



Puxador embutido



Unidade condensadora removível para a frente

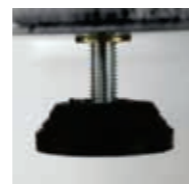

Pés niveladores



Controlador com 4 temperaturas

## VCFC

| INFORMAÇÕES GERAIS                | 431 C      | 431 V      | 431 D      | 565 C      | 565 V      | 565 D      |
|-----------------------------------|------------|------------|------------|------------|------------|------------|
| Largura (mm)                      | 667        | 667        | 667        | 667        | 667        | 667        |
| Altura (mm)                       | 1980       | 1965       | 1965       | 1965       | 1965       | 1965       |
| Profundidade (mm)                 | 640        | 640        | 640        | 780        | 780        | 780        |
| Peso líquido (kg)                 | 87         | 107        | 92         | 96         | 112,5      | 103        |
| Capacidade bruta (L)              | 431        | 431        | 431        | 565        | 565        | 565        |
| Consumo de energia (kWh/24h)      | 4,32       | 4,5        | 4,32       | 5,5        | 6,05       | 5,5        |
| Consumo/Inverter Bivolt (kWh/24h) | ---        | ---        | ---        | 2,82       | ---        | 2,82       |
| Variação de temperatura (°C)      | -6/-4/0/+2 | -6/-4/0/+2 | -6/-4/0/+2 | -6/-4/0/+2 | -6/-4/0/+2 | -6/-4/0/+2 |
| Tipo de gás                       | R-134A     | R-134A     | R-134A     | R-290      | R-290      | R-290      |
| Prateleiras (fundo/aérea)         | 1/3        | 1/3        | 1/3        | 1/3        | 1/3        | 1/3        |
| Truck 7,8/10 (m)                  | 33/42      | 33/42      | 33/42      | 27/33      | 27/33      | 27/33      |
| Container Brasil 20" / 40" HC     | 24/51      | 24/51      | 24/51      | 18/39      | 18/39      | 18/39      |
| Container Export. 20" / 40" HC    | 24/51      | 24/51      | 24/51      | 18/39      | 18/39      | 18/39      |

// BARES E RESTAURANTES

**IDEAL PARA:**

BARES  
RESTAURANTES  
LOJAS DE CONVENIÊNCIA  
SUPERMERCADOS  
EMPÓRIOS

Capacidade máxima  
**Cervejas**

|            | Latas 300 ml | Garrafas 355 ml | Garrafas 600 ml |
|------------|--------------|-----------------|-----------------|
| VCFC 431 L | 432          | 400             | 168             |
| VCFC 565 L | 576          | 500             | 196             |



**-6/-4/0/+2**  
Cervejeira



VCFC 431 / 565 C VCFC 431 / 565 C VCFC 431 / 565 V VCFC 431 / 565 V VCFC 431 / 565 V VCFC 431 / 565 D VCFC 431 / 565 D VCFC 431 / 565 D

# Linha de cervejeiras

Conservador vertical de cervejas "low cost"

## VCFC LOW COST

Litragem disponível  
402 L / 565 L

### CARACTERÍSTICAS – VCFC LC

- Conservação de cervejas
- Refrigeração forçada com fluxo de ar de trás para frente, (Véu de Noiva)
- Chapas internas e externas em aço galvanizado pré-pintado com alta resistência à corrosão
- Barra de torção com exclusivo sistema stop inteligente e fechamento automático da porta
- Controlador eletrônico
- Sistema de unidade condensadora removível para frente (fácil acesso à manutenção)
- Moldura com corte térmico, proporcionando maior eficiência energética
- Grade frontal plástica injetada em material de alta resistência a impacto com proteção UV
- Prateleiras ajustáveis com pintura plastificada e suportes em alumínio
- Sistema de iluminação em LED (apenas no VCFC LC 402 V)
- Puxador embutido
- Sistema de pés niveladores
- Frost-free
- Cores disponíveis: Preto (com adesivo)
- Temperatura de operação de 35°C / 75% de umidade relativa do ar

### OPCIONAIS

- Degelo a gás quente
- Iluminação lateral

→  
BAIXAR  
VERSÃO  
DIGITAL



**FRICON**  
COOLING LIFE



Moldura com corte térmico



Grade plástica em material de alto impacto



Prateleiras ajustáveis com pintura plastificada



Barra de torção com sistema Stop Inteligente



Puxador embutido



Unidade condensadora removível para a frente

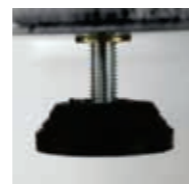

Pés niveladores



Controlador com 4 temperaturas

### VCFC LOW COST

| INFORMAÇÕES GERAIS             | 402 C      | 402 V      | 565 C      | 565 D      |
|--------------------------------|------------|------------|------------|------------|
| Largura (mm)                   | 667        | 667        | 667        | 667        |
| Altura (mm)                    | 1806       | 1806       | 1965       | 1965       |
| Profundidade (mm)              | 640        | 640        | 780        | 780        |
| Peso líquido (kg)              | 83,5       | 99         | 99         | 99         |
| Capacidade bruta (L)           | 402        | 402        | 565        | 565        |
| Consumo de energia (kWh/24h)   | 3,58       | 3,84       | 5,5        | 5,5        |
| Variação de temperatura (°C)   | -6/-4/0/+2 | -6/-4/0/+2 | -6/-4/0/+2 | -6/-4/0/+2 |
| Tipo de gás                    | R-290      | R-290      | R-290      | R-290      |
| Prateleiras (fundo/aérea)      | 1/3        | 1/3        | 1/3        | 1/3        |
| Truck 7,8/10 (m)               | 33/42      | 33/42      | 27/33      | 27/33      |
| Container Brasil 20" / 40" HC  | 24/51      | 24/51      | 18/39      | 18/39      |
| Container Export. 20" / 40" HC | 24/51      | 24/51      | 18/39      | 18/39      |

// BARES E RESTAURANTES

**IDEAL PARA:**

BARES  
RESTAURANTES  
LOJAS DE CONVENIÊNCIA  
SUPERMERCADOS  
EMPÓRIOS

Capacidade máxima  
**Cervejas**

|            | Latas 300 ml | Garrafas 355 ml | Garrafas 600 ml |
|------------|--------------|-----------------|-----------------|
| VCFC 402 L | 448          | 192             | 138             |
| VCFC 565 L | 576          | 500             | 196             |



**-6/-4/0/+2**  
Cervejeira



VCFC LC 402 C



VCFC LC 402 C



VCFC LC 402 V



VCFC LC 402 V



VCFC LC 565 C



VCFC LC 565 C



VCFC LC 565 D



VCFC LC 565 D



**FRICON**  
COOLING LIFE

## Gostou? Ainda tem mais!

Conheça outros equipamentos  
que não podem faltar no seu  
bar ou restaurante

// BARES E RESTAURANTES

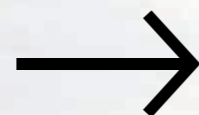

### **VCFM 284 V | Para colocar outras bebidas**

Bar é sinônimo de cerveja, mas também de outras bebidas. Com nosso conservador vertical de média temperatura, você pode ter água, refrigerantes, energéticos e muitas outras bebidas à disposição dos clientes.

Saiba mais sobre este produto na página 54, ou pelo QR Code:



### **VCET 569 C | Para estocar sacos de gelo**

Gelo é algo indispensável em qualquer estabelecimento que trabalhe com bebidas, e o VCET é a melhor opção para guardar grandes quantidades do produto.

Saiba mais sobre este produto na página 46, ou pelo QR Code:



### **HCED 311 C | Para bebidas e alimentos congelados**

A cozinha do seu estabelecimento precisa de um lugar para estocar carnes, peixes e outros alimentos congelados e o HCED é o equipamento ideal para esta tarefa.

Saiba mais sobre este produto na página 40, ou pelo QR Code:





**FRICON**<sup>®</sup>  
COOLING LIFE



## Cozinhas Industriais

- 40** HCED 216 / 311 / 411 / 503 C
- 42** HCED 142 / 216 / 311 / 411 / 503 / 550 V
- 44** VCET 284 C / 284 V
- 46** VCET 569 C / 565 V



Baixe esta  
seção em  
PDF

# Linha dupla ação

Conservador horizontal dupla ação - tampa de chapa

**HCED** Litragens disponíveis  
216 L / 311 L / 411 L / 503 L

## CARACTERÍSTICAS – HCED

- Conservação de produtos congelados, produtos refrigerados e bebidas
- Refrigeração estática
- Tampa de chapa com puxador frontal e fechadura
- Chapas internas e externas em aço galvanizado pré-pintado com alta resistência à corrosão
- Gabinete interno branco com formas arredondadas
- Isolamento de poliuretano ecologicamente correto
- Divisória interna com pintura plastificada
- Dobradiças balanceadas
- Rodízio duplo giratório de alta resistência 360°
- Degelo manual
- Termostato ajustável para dupla ação
- Dreno frontal
- Grade plástica em material de alta resistência a impacto com proteção UV
- Voltagens: 127V e 220V
- Temperatura de operação de 35°C / 75% de umidade relativa do ar

## OPCIONAIS

- Adesivo



Basta um giro para mudar de refrigerador para conservador

BAIXAR VERSÃO DIGITAL



**FRICON**  
COOLING LIFE



Dobradiças balanceadas



Gabinete interno branco com divisória



Puxador com fechadura



Grade plástica em material de alto impacto



Rodízio duplo



Compressor com base removível



Dreno frontal



Termostato dupla ação

## HCED

| INFORMAÇÕES GERAIS             | 216 C            | 311 C            | 411 C            | 503 C            |
|--------------------------------|------------------|------------------|------------------|------------------|
| Largura (mm)                   | 750              | 1002             | 1262             | 1502             |
| Altura (mm)                    | 939              | 939              | 939              | 939              |
| Profundidade (mm)              | 701              | 701              | 701              | 701              |
| Peso líquido (kg)              | 43               | 51               | 61               | 66               |
| Capacidade bruta (L)           | 216              | 311              | 411              | 503              |
| Consumo de energia (kWh/24h)   | 1,85             | 2,37             | 3,01             | 3,1              |
| Variação de temperatura (°C)   | -22 a -18/0 a +8 | -22 a -18/0 a +8 | -22 a -18/0 a +8 | -22 a -18/0 a +8 |
| Tipo de gás                    | R-290            | R-134A           | R-134A           | R-290            |
| Truck 7,8/10 (m)               | 81/99            | 57/75            | 48/63            | 39/54            |
| Container Brasil 20" / 40" HC  | 36/78            | 30/60            | 24/50            | 20/44            |
| Container Export. 20" / 40" HC | 42/117           | 30/92            | 24/75            | 20/63            |

// COZINHAS INDUSTRIAIS



-22 a -18  
Conservador

0 a +8  
Refrigerador

**IDEAL PARA:**

BARES  
RESTAURANTES  
COZINHAS INDUSTRIAIS  
ÁREAS DE LAZER  
HOTÉIS



## TAMPA ÚNICA



HCED 216 C



HCED 311 C



HCED 411 C



HCED 503 C

## TAMPA DUPLA



HCED 411 C



HCED 503 C

# Linha dupla ação

Conservador horizontal dupla ação - tampa de vidro reto

**HCED** Litragens disponíveis  
142 L / 216 L / 311 L / 411 L / 503 L / 550 L

## CARACTERÍSTICAS – HCED

- Conservação de produtos congelados, produtos refrigerados e bebidas
- Refrigeração estática
- Tampa de vidro reto temperado e baixo emissivo com sistema de vedação de alta eficiência
- Chapas internas e externas em aço galvanizado pré-pintado com alta resistência à corrosão
- Gabinete interno branco com formas arredondadas
- Isolamento de poliuretano ecologicamente correto
- Rodízio duplo giratório de alta resistência 360°
- Degelo manual
- Termostato ajustável para dupla ação
- Dreno frontal
- Grade plástica em material de alta resistência a impacto com proteção UV
- Voltagens: 127V e 220V
- Temperatura de operação de 35°C / 75% de umidade relativa do ar

## OPCIONAIS

- Adesivo
- Iluminação interna em LED
- Fechadura de tampa
- Back light / back dark
- Cestos
- Divisória interna
- Controlador eletrônico
- Alarme de temperatura
- Termômetro analógico

→  
BAIXAR  
VERSÃO  
DIGITAL



**FRICON**  
COOLING LIFE

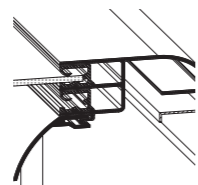

Eficiente sistema de vedação da tampa de vidro



Sem microventilador



Puxador parafusado



Parede com isolamento de 80 mm



Gabinete interno branco



Termostato dupla ação



Moldura em alumínio e ABS



Rodízio duplo

## HCED

| INFORMAÇÕES GERAIS             | 142 V            | 216 V            | 311 V            | 411 V            | 503 V            | 550 V            |
|--------------------------------|------------------|------------------|------------------|------------------|------------------|------------------|
| Largura (mm)                   | 602              | 793              | 1045             | 1305             | 1545             | 1815             |
| Altura (mm)                    | 899              | 899              | 899              | 899              | 899              | 899              |
| Profundidade (mm)              | 679              | 679              | 679              | 679              | 679              | 679              |
| Peso líquido (kg)              | 41               | 45               | 52               | 61               | 68               | 86               |
| Capacidade bruta (L)           | 142              | 216              | 311              | 411              | 503              | 550              |
| Consumo de energia (kWh/24h)   | 1,83             | 2,24             | 3,22             | 3,3              | 3,3              | 4,8              |
| Variação de temperatura (°C)   | -22 a -18/0 a +8 | -22 a -18/0 a +8 | -22 a -18/0 a +8 | -22 a -18/0 a +8 | -22 a -18/0 a +8 | -22 a -18/0 a +8 |
| Tipo de gás                    | R-134A           | R-290            | R-290            | R-290            | R-290            | R-290            |
| Truck 7,8/10 (m)               | 99/126           | 75/99            | 57/75            | 48/63            | 39/54            | 36/45            |
| Container Brasil 20" / 40" HC  | 48/102           | 36/78            | 30/60            | 24/50            | 18/42            | 18/36            |
| Container Export. 20" / 40" HC | 48/153           | 36/117           | 30/92            | 24/75            | 20/63            | 18/54            |

// COZINHAS INDUSTRIAIS



**-22 a -18**  
Conservador

**0 a +8**  
Refrigerador

**IDEAL PARA:**

BARES  
RESTAURANTES  
COZINHAS INDUSTRIAIS  
ÁREAS DE LAZER  
HOTÉIS



HCEB 142 V



HCEB 216 V



HCEB 311 V



HCEB 411 V



HCEB 503 V



HCEB 550 V

# Linha tripla ação

Conservador vertical SLIM tripla ação

**VCET** Litragem disponível  
284 L

## CARACTERÍSTICAS – VCET

- Conservação de produtos congelados, bebidas ou gelo
- Refrigeração estática
- Chapas internas e externas em aço galvanizado pré-pintado com alta resistência à corrosão
- Isolamento de poliuretano ecologicamente correto
- Puxador embutido
- Sistema de pés niveladores
- Prateleiras ajustáveis com pintura plastificada
- Degelo manual
- Barra de torção com exclusivo sistema stop inteligente e fecho automático da porta
- Termostato ajustável para tripla ação
- Sistema de unidade condensadora removível para frente (fácil acesso à manutenção)
- Moldura com corte térmico, proporcionando maior eficiência energética
- Cores disponíveis: preto, branco e Total Black
- Voltagens: 127V e 220V
- Temperatura de operação de 35°C / 75% de umidade relativa do ar

## OPCIONAIS

- Adesivo
- Rodízio giratório de alta resistência
- Termostato de baixa temperatura



BAIXAR  
VERSÃO  
DIGITAL



// COZINHAS INDUSTRIAIS



Moldura com  
corte térmico



Grade plástica em  
material de alto  
impacto



Prateleiras  
ajustáveis com  
pintura plastificada



Barra de torção  
com sistema Stop  
Inteligente



Puxador  
embutido

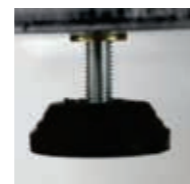

Pés  
niveladores



Gabinete interno  
em chapa  
pré-pintada



Termostato  
frontal

## VCET

### INFORMAÇÕES GERAIS

|                                | 284 C                         | 284 V                         |
|--------------------------------|-------------------------------|-------------------------------|
| Largura (mm)                   | 522                           | 522                           |
| Altura (mm)                    | 1806                          | 1806                          |
| Profundidade (mm)              | 640                           | 640                           |
| Peso líquido (kg)              | 60                            | 70                            |
| Capacidade bruta (L)           | 284                           | 284                           |
| Consumo de energia (kWh/24h)   | 2,25                          | 3,55                          |
| Variação de temperatura (°C)   | -22 a -16 / -15 a -5 / 0 a +8 | -22 a -16 / -15 a -5 / 0 a +8 |
| Tipo de gás                    | R-290                         | R-290                         |
| Prateleiras (fundo/aérea)      | 0/3                           | 0/3                           |
| Truck 7,8/10 (m)               | 44/56                         | 44/56                         |
| Container Brasil 20" / 40" HC  | 32/68                         | 32/68                         |
| Container Export. 20" / 40" HC | 32/68                         | 32/68                         |

## IDEAL PARA:

COZINHAS INDUSTRIAIS  
LOJAS DE CONVENIÊNCIA  
ÁREAS DE RETAGUARDA  
RESTAURANTES  
HOTÉIS

-22 a -16  
Conservador

-15 a -5  
Gelo

0 a +8  
Refrigerador



**3X MAIS  
VANTAGENS**



VCET 284 C



VCET 284 C



VCET 284 V



VCET 284 V



VCET 284 V

VERSÃO  
TOTAL  
BLACK

# Linha tripla ação

Conservador vertical tripla ação

**VCET** Litragem disponível  
565 L / 569 L

## CARACTERÍSTICAS – VCET

- Conservação de produtos congelados, bebidas ou gelo
- Refrigeração estática
- Chapas internas e externas em aço galvanizado pré-pintado com alta resistência à corrosão
- Isolamento de poliuretano ecologicamente correto
- Puxador embutido
- Sistema de pés niveladores
- Degelo manual
- Prateleiras ajustáveis com pintura plastificada
- Barra de torção com exclusivo sistema stop inteligente e fechamento automático da porta
- Termostato ajustável para tripla ação
- Sistema de unidade condensadora removível para frente (fácil acesso à manutenção)
- Moldura com corte térmico, proporcionando maior eficiência energética
- Cores disponíveis: preto, branco e Total Black
- Voltagens: 127V e 220V
- Temperatura de operação de 35°C / 75% de umidade relativa do ar

## OPCIONAIS

- Adesivo
- Rodízio giratório de alta resistência
- Termostato de baixa temperatura



BAIXAR  
VERSÃO  
DIGITAL



Moldura com corte térmico



Grade plástica em material de alto impacto



Prateleiras ajustáveis com pintura plastificada



Barra de torção com sistema Stop Inteligente



Puxador embutido



Pés niveladores



Gabinete interno em chapa pré-pintada



Termostato frontal

## VCET

### INFORMAÇÕES GERAIS

|                                | 569 C                         | 565 V                         |
|--------------------------------|-------------------------------|-------------------------------|
| Largura (mm)                   | 667                           | 667                           |
| Altura (mm)                    | 1965                          | 1965                          |
| Profundidade (mm)              | 780                           | 780                           |
| Peso líquido (kg)              | 85                            | 105                           |
| Capacidade bruta (L)           | 569                           | 565                           |
| Consumo de energia (kWh/24h)   | 3,7                           | 5,9                           |
| Variação de temperatura (°C)   | -22 a -16 / -15 a -5 / 0 a +8 | -22 a -16 / -15 a -5 / 0 a +8 |
| Tipo de gás                    | R-290                         | R-290                         |
| Prateleiras (fundo/aérea)      | 0/3                           | 0/3                           |
| Truck 7,8/10 (m)               | 27/33                         | 27/33                         |
| Container Brasil 20" / 40" HC  | 18/39                         | 18/39                         |
| Container Export. 20" / 40" HC | 18/39                         | 18/39                         |

// COZINHAS INDUSTRIAIS

**IDEAL PARA:**

COZINHAS INDUSTRIAIS  
LOJAS DE CONVENIÊNCIA  
ÁREAS DE RETAGUARDA  
RESTAURANTES  
HOTÉIS

**-22 a -16**  
Conservador

**-15 a -5**  
Gelo

**0 a +8**  
Refrigerador



**3X MAIS VANTAGENS**



VCET 569 C



VCET 569 C



VCET 565 V



VCET 565 V



VCET 565 V

VERSÃO  
**TOTAL BLACK**





**FRICON**  
COOLING LIFE

# Gostou? Ainda tem mais!

Conheça outros equipamentos essenciais para a cozinha do seu restaurante

// COZINHAS INDUSTRIAIS

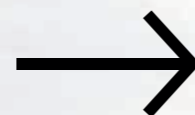

### **VCFC LC 565 C | Para estocar cervejas**

Uma cervejeira com grande capacidade de armazenamento é o melhor equipamento para estocar a bebida. Nossa linha de cervejeiras “low cost” cumpre muito bem esta função.



Saiba mais sobre este produto na página 34, ou pelo QR Code:



### **HFEB 462 C SUPER | Para conservar carnes, peixes etc.**

Para otimizar o espaço, um congelador horizontal como o HFED é uma excelente opção para o armazenamento de alimentos congelados.



Saiba mais sobre este produto na página 20, ou pelo QR Code:



### **ACFM 1450 V PARA CARNES | Para carnes resfriadas**

Com temperaturas mais baixas que os demais equipamentos auto serviço, o ACFM 1450 V PARA CARNES é capaz de conservar os mais diversos tipos de carnes resfriadas.



Saiba mais sobre este produto na página 64, ou pelo QR Code:



**FRICON**<sup>®</sup>  
COOLING LIFE

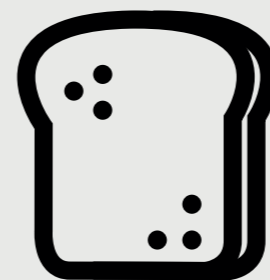

## Padarias e Lanchonetes

- 52** VCV 4B
- 54** VCFM 284 V
- 56** VCFM 402 V / 501 V
- 58** VCFM 431 V / 565 V / 565 C



Baixe esta  
seção em  
PDF

# Linha de refrigeradores

Conservador vertical de média temperatura

## VCV 4B

Litragem disponível  
75 L

### CARACTERÍSTICAS – VCV 4B

- Conservação de produtos refrigerados
- Refrigeração estática
- Porta de vidro duplo temperado baixo emissivo, fechamento automático e magnetizado
- Chapas internas e externas em aço galvanizado pré-pintado com alta resistência à corrosão
- Isolamento de poliuretano ecologicamente correto
- Termômetro digital
- Prateleira e cesto com pintura plastificada
- Termostato ajustável para média temperatura
- Sistema de iluminação em LED
- Puxador ergonômico
- Sistema de pés niveladores
- Degelo manual
- Topo iluminado (merchandising)
- Cores disponíveis: preto ou branco
- Temperatura de operação de 35°C / 75% de umidade relativa do ar

### OPCIONAIS

- Adesivo
- Gás refrigerante R-290

→  
BAIXAR  
VERSÃO  
DIGITAL



**FRICON**  
COOLING LIFE



Prateleira e cesto com pintura plastificada



Termômetro digital



Puxador ergonômico



Pés niveladores



Iluminação interna em LED



Chapas internas brancas



Porta com moldura em alumínio



Topo iluminado (para merchandising)

### VCV 4B

| INFORMAÇÕES GERAIS             | VCV 4B  |
|--------------------------------|---------|
| Largura (mm)                   | 550     |
| Altura (mm)                    | 597     |
| Profundidade (mm)              | 616     |
| Peso líquido (kg)              | 33      |
| Capacidade bruta (L)           | 75      |
| Consumo de energia (kWh/24h)   | 4,3     |
| Variação de temperatura (°C)   | +2 a +7 |
| Tipo de gás                    | R-134A  |
| Truck 7,8/10 (m)               | 72/90   |
| Container Brasil 20" / 40" HC  | 54/108  |
| Container Export. 20" / 40" HC | 54/108  |

// PADARIAS E LANCHONETES



## IDEAL PARA:

LOJAS DE CONVENIÊNCIA  
BANCAS DE JORNAIS  
FARMÁCIAS  
ACADEMIAS

Capacidade máxima  
**Bebidas**

|             | Latas 350 ml | Garrafas 350 ml |
|-------------|--------------|-----------------|
| VCV 4B 75 L | 72           | 30              |

+2 a +7  
Refrigerador



VCV 4B V



VCV 4B V

# Linha de refrigeradores

Conservador vertical SLIM de média temperatura



BAIXAR  
VERSÃO  
DIGITAL



## VCFM

Litragem disponível  
284 L

### CARACTERÍSTICAS – VCFM

- Conservação de bebidas, resfriados e laticínios
- Refrigeração forçada
- Porta de vidro duplo temperado baixo emissivo com fechamento automático e magnetizado
- Chapas internas e externas em aço galvanizado pré-pintado com alta resistência à corrosão
- Isolamento de poliuretano ecologicamente correto
- Prateleiras ajustáveis com pintura plastificada e suportes em alumínio
- Termostato ajustável para média temperatura
- Sistema de iluminação em LED
- Puxador embutido
- Sistema de pés niveladores
- Defrost (degelo natural)
- Barra de torção com exclusivo sistema Stop Inteligente e fechamento automático da porta
- Sistema de unidade condensadora removível para frente (fácil acesso à manutenção)
- Moldura com corte térmico, proporcionando maior eficiência energética
- Grade frontal plástica injetada em material com alta resistência a impacto e proteção UV
- Cores disponíveis: preto, branco, Total Black
- Temperatura de operação de 35°C / 75% de umidade relativa do ar

### OPCIONAIS

- Adesivo
- Gás refrigerante R-290
- Iluminação lateral
- Rodízio giratório de alta resistência
- Controlador eletrônico



Puxador embutido



Prateleiras ajustáveis com pintura plastificada



Moldura com corte térmico



Pés niveladores



Iluminação interna em LED



Barra de torção com sistema Stop Inteligente



Sistema de refrigeração forçada

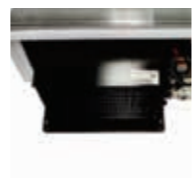

Unidade condensadora removível para a frente

### VCFM

| INFORMAÇÕES GERAIS             | 284 V   |
|--------------------------------|---------|
| Largura (mm)                   | 522     |
| Altura (mm)                    | 1806    |
| Profundidade (mm)              | 640     |
| Peso líquido (kg)              | 74      |
| Capacidade bruta (L)           | 284     |
| Consumo de energia (kWh/24h)   | 2,52    |
| Varição de temperatura (°C)    | +2 a +7 |
| Tipo de gás                    | R-134A  |
| Prateleiras (fundo/aérea)      | 1/3     |
| Truck 7,8/10 (m)               | 44/56   |
| Container Brasil 20" / 40" HC  | 32/68   |
| Container Export. 20" / 40" HC | 32/68   |

// PADARIAS E LANCHONETES



## IDEAL PARA:

LOJAS DE CONVENIÊNCIA  
BANCAS DE JORNAIS  
FARMÁCIAS  
ACADEMIAS

+2 a +7  
Refrigerador



### Capacidade máxima Bebidas

|            | Latas 250 ml | Latas 350 ml | Garrafas PET 250 ml | Garrafas PET 600 ml | Garrafas PET 2 L |
|------------|--------------|--------------|---------------------|---------------------|------------------|
| VCFM 284 L | 224          | 288          | 196                 | 80                  | 27               |



VCFM 284 V



VCFM 284 V



VCFM 284 V

VERSÃO  
TOTAL  
BLACK

# Linha de refrigeradores

Conservador vertical de média temperatura

**VCFM** Litragens disponíveis  
402 L / 501 L

## CARACTERÍSTICAS – VCFM

- Conservação de bebidas, resfriados e laticínios
- Refrigeração forçada
- Porta de vidro duplo temperado baixo emissivo com fechamento automático e magnetizado
- Chapas internas e externas em aço galvanizado pré-pintado com alta resistência à corrosão
- Isolamento de poliuretano ecologicamente correto
- Prateleiras ajustáveis com pintura plastificada e suportes em alumínio
- Termostato ajustável para média temperatura
- Sistema de iluminação em LED
- Puxador embutido
- Sistema de pés niveladores
- Defrost (degelo natural)
- Barra de torção com exclusivo sistema Stop Inteligente e fechamento automático da porta
- Sistema de unidade condensadora removível para frente (fácil acesso à manutenção)
- Moldura com corte térmico, proporcionando maior eficiência energética
- Grade frontal plástica injetada em material com alta resistência a impacto e proteção UV
- Cores disponíveis: preto, branco, Total Black
- Temperatura de operação de 35°C / 75% de umidade relativa do ar

## OPCIONAIS

- Adesivo
- Iluminação lateral
- Rodízio giratório de alta resistência
- Controlador eletrônico

→  
BAIXAR  
VERSÃO  
DIGITAL



**FRICON**  
COOLING LIFE



Puxador embutido



Prateleiras ajustáveis com pintura plastificada



Moldura com corte térmico

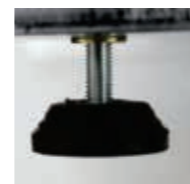

Pés niveladores



Iluminação interna em LED



Barra de torção com sistema Stop Inteligente



Sistema de refrigeração forçada



Unidade condensadora removível para a frente

## VCFM

| INFORMAÇÕES GERAIS             | 402 V   | 501 V   |
|--------------------------------|---------|---------|
| Largura (mm)                   | 667     | 667     |
| Altura (mm)                    | 1806    | 1806    |
| Profundidade (mm)              | 640     | 796     |
| Peso líquido (kg)              | 79      | 93      |
| Capacidade bruta (L)           | 402     | 501     |
| Consumo de energia (kWh/24h)   | 2,7     | 3,1     |
| Varição de temperatura (°C)    | +2 a +7 | +2 a +7 |
| Tipo de gás                    | R-290   | R-290   |
| Prateleiras (fundo/aérea)      | 1/3     | 1/3     |
| Truck 7,8/10 (m)               | 33/42   | 27/33   |
| Container Brasil 20" / 40" HC  | 24/51   | 18/39   |
| Container Export. 20" / 40" HC | 24/51   | 18/39   |

// PADARIAS E LANCHONETES

**IDEAL PARA:**

FARMÁCIAS  
BANCAS DE JORNAIS  
LOJAS DE CONVENIÊNCIA  
EMPÓRIOS  
BARES

**+2 a +7  
Refrigerador**

Capacidade máxima  
**Bebidas**

|            | Latas 250 ml | Latas 350 ml | Garrafas PET 250 ml | Garrafas PET 600 ml | Garrafas PET 2 L |
|------------|--------------|--------------|---------------------|---------------------|------------------|
| VCFM 402 L | 720          | 448          | 350                 | 224                 | 48               |
| VCFM 501 L | 720          | 512          | 450                 | 288                 | 60               |



VCFM 402 / 501 V



VCFM 402 / 501 V



VCFM 402 / 501 V

VERSÃO  
**TOTAL  
BLACK**



# Linha de refrigeradores

Conservador vertical de média temperatura

**VCFM** Litragens disponíveis  
431 L / 565 L

## CARACTERÍSTICAS – VCFM

- Conservação de bebidas, resfriados e laticínios
- Refrigeração forçada
- Porta de vidro duplo temperado baixo emissivo com fechamento automático e magnetizado
- Chapas internas e externas em aço galvanizado pré-pintado com alta resistência à corrosão
- Isolamento de poliuretano ecologicamente correto
- Prateleiras ajustáveis com pintura plastificada e suportes em alumínio
- Termostato ajustável para média temperatura
- Sistema de iluminação em LED
- Puxador embutido
- Sistema de pés niveladores
- Defrost (degelo natural)
- Barra de torção com exclusivo sistema Stop Inteligente e fechamento automático da porta
- Sistema de unidade condensadora removível para frente (fácil acesso à manutenção)
- Moldura com corte térmico, proporcionando maior eficiência energética
- Grade frontal plástica injetada em material com alta resistência a impacto e proteção UV
- Cores disponíveis: preto, branco, Total Black
- Temperatura de operação de 35°C / 75% de umidade relativa do ar

## OPCIONAIS

- Adesivo
- Iluminação lateral
- Rodízio giratório de alta resistência

→  
BAIXAR  
VERSÃO  
DIGITAL



**FRICON**  
COOLING LIFE



Puxador embutido



Prateleiras ajustáveis com pintura plastificada



Moldura com corte térmico



Pés niveladores



Iluminação interna em LED



Barra de torção com sistema Stop Inteligente



Sistema de refrigeração forçada

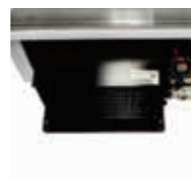

Unidade condensadora removível para a frente

## VCFM

| INFORMAÇÕES GERAIS             | 431 V   | 565 V   | 565 C   |
|--------------------------------|---------|---------|---------|
| Largura (mm)                   | 667     | 667     | 667     |
| Altura (mm)                    | 1965    | 1965    | 1965    |
| Profundidade (mm)              | 640     | 780     | 780     |
| Peso líquido (kg)              | 91      | 97      | 90      |
| Capacidade bruta (L)           | 431     | 565     | 565     |
| Consumo de energia (kWh/24h)   | 2,8     | 3,8     | 2,4     |
| Variação de temperatura (°C)   | +2 a +7 | +2 a +7 | +2 a +7 |
| Tipo de gás                    | R-134A  | R-290   | R-290   |
| Prateleiras (fundo/aérea)      | 1/3     | 1/3     | 1/3     |
| Truck 7,8/10 (m)               | 33/42   | 27/33   | 27/33   |
| Container Brasil 20" / 40" HC  | 24/51   | 18/39   | 18/39   |
| Container Export. 20" / 40" HC | 24/51   | 18/39   | 18/39   |

// PADARIAS E LANCHONETES



**IDEAL PARA:**

SUPERMERCADOS  
LOJAS DE CONVENIÊNCIA  
FARMÁCIAS  
EMPÓRIOS  
BARES

**+2 a +7**  
Refrigerador



Capacidade máxima  
**Bebidas**

|            | Latas 250 ml | Latas 350 ml | Garrafas PET 250 ml | Garrafas PET 600 ml | Garrafas PET 2 L |
|------------|--------------|--------------|---------------------|---------------------|------------------|
| VCFM 431 L | 720          | 448          | 392                 | 224                 | 64               |
| VCFM 565 L | 720          | 512          | 450                 | 256                 | 64               |



VCFM 565 C



VCFM 431 / 565 V



VCFM 431 / 565 V



VCFM 431 / 565 V

VERSÃO  
**TOTAL  
BLACK**

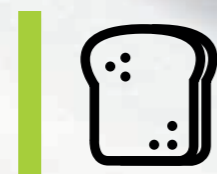

**FRICON**  
COOLING LIFE

## Gostou? Ainda tem mais!

Conheça outros equipamentos essenciais para toda padaria ou lanchonete

// PADARIAS E LANCHONETES

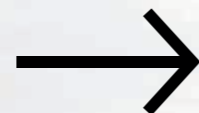

### **VCFB 565 V | Para armazenar potes de sorvete**

Além de capacidade para até 120 potes de sorvete de 2L, o VCFB 565 V conta com sistema de refrigeração por ar forçado, o que potencializa o poder de frio na hora de conservar seu produto.

Saiba mais sobre este produto na página 18, ou pelo QR Code:



### **ACFM 1000 V | Para bebidas, frios e laticínios**

Com grande capacidade de armazenamento, o conservador vertical auto serviço ACFM 1000 V é versátil, servindo tanto para bebidas quanto para frios e laticínios.

Saiba mais sobre este produto na página 70, ou pelo QR Code:



### **VCET 284 V | Versátil e com várias utilidades**

E se o assunto é versatilidade, nenhum equipamento supera nossa linha tripla ação, capaz de armazenar bebidas, gelo ou alimentos congelados.\*

Saiba mais sobre este produto na página 44, ou pelo QR Code:



\*Para não comprometer a conservação dos produtos, os equipamentos VCET devem ser abastecidos com um tipo de produto de cada vez (só bebidas, só gelo ou só congelados).



**FRICON**<sup>®</sup>  
COOLING LIFE

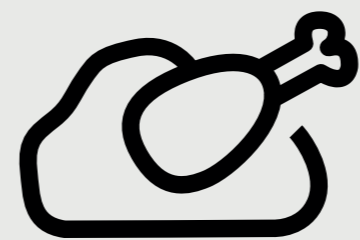

## Açougues e Casas de Carnes

64 ACFM 1450 PARA CARNES



Baixe esta  
seção em  
PDF



# Linha para açougues

Conservador de média temperatura auto serviço para carnes resfriadas

**ACFM** Litragem disponível  
**PARA CARNES** 1450 L

## CARACTERÍSTICAS – ACFM

- Conservação de carnes resfriadas embaladas
- Refrigeração forçada
- Porta de vidro duplo temperado baixo emissivo, com fechamento automático e magnetizado
- Chapas internas em aço galvanizado pré-pintado com alta resistência a corrosão
- Isolamento de poliuretano ecologicamente correto
- Prateleiras ajustáveis com pintura plastificada e suportes em alumínio
- Controlador eletrônico com ajuste de temperatura
- Sistema de iluminação em LED
- Puxador embutido
- Sistema de pés niveladores
- Defrost (Degelo manual)
- Topo superior para merchandising
- Dobradiças reforçadas com molas
- Acabamento frontal tipo Inox
- 4 níveis de prateleiras com porta-preço
- Temperatura de operação de 35°C / 75% de umidade relativa do ar



// AÇOUGUES E CASAS DE CARNES



Puxador embutido



Prateleiras inclináveis com porta-preço



Controlador eletrônico



Pés niveladores

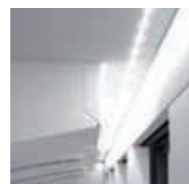

Iluminação interna em LED



Dobradiças reforçadas com molas



Sistema de refrigeração forçada

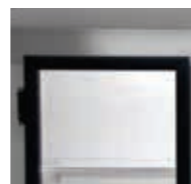

Porta de vidro duplo de baixa emissividade e temperado

## ACFM

| INFORMAÇÕES GERAIS             | 1450 V |
|--------------------------------|--------|
| Largura (mm)                   | 1868   |
| Altura (mm)                    | 2087   |
| Profundidade (mm)              | 666    |
| Peso líquido (kg)              | 191    |
| Capacidade bruta (L)           | 1450   |
| Consumo de energia (kWh/24h)   | 10,54  |
| Variação de temperatura (°C)   | 0 a +5 |
| Tipo de gás                    | R-134A |
| Prateleiras (fundo/aérea)      | 3/12   |
| Truck 7,8/10 (m)               | 11/15  |
| Container Brasil 20" / 40" HC  | 8/18   |
| Container Export. 20" / 40" HC | 8/18   |

## IDEAL PARA:

AÇOUGUES  
CASAS DE CARNES  
SUPERMERCADOS  
MINIMERCADOS  
EMPÓRIOS

0 a +5  
Refrigerador





**FRICON**  
COOLING LIFE

# Gostou? Ainda tem mais!

Conheça outros equipamentos para complementar seu açougue ou casa de carnes

// AÇOUGUES E CASAS DE CARNES



## VCET 565 V | Para conservar pacotes de gelo

Ter gelo à disposição é sempre uma necessidade em açougues e casas de carnes, e o VCET 565 V possui o espaço e a temperatura ideais para guardar gelo em pacotes.

Saiba mais sobre este produto na página 46, ou pelo QR Code:



## ICED 1163 V | Para armazenar carnes congeladas

A grande quantidade de produtos congelados comercializada em açougues exige um equipamento robusto para armazená-los, e o ICED 1163 V é sinônimo de robustez e alta capacidade.

Saiba mais sobre este produto na página 72, ou pelo QR Code:



## VCFC 565 V | Para conservar cervejas

Se o cliente está preparando aquele churrasco de fim de semana, certamente ele quer cerveja para acompanhar a carne, e é no VCFC 565 V que ele irá encontrar.

Saiba mais sobre este produto na página 32, ou pelo QR Code:





## Supermercados e Mercarias

- 70** ACFM 1000 V / 1450 V / 2375 V
- 72** ICED 503 V / 568 V / 820 V / 1163 V
- 74** SMR SLB 1940 / 2200 / 2500 / DA 2200
- 76** SMR CLSL 2100 / CLST 2100
- 78** SMR CLÁSSICA 1900 V / 2200 V
- 80** COMBI (SMR SLB 2200 / 2500 + UPPERDECK)
- 82** MURAL (ACFB) WD 250



Baixe esta  
seção em  
PDF

# Linha para supermercados

Conservador de média temperatura auto serviço



BAIXAR  
VERSÃO  
DIGITAL



## ACFM Litragens disponíveis 1000 L / 1450 L / 2375 L

### CARACTERÍSTICAS – ACFM

- Conservação de água, suco, refrigerante, isotônico, frios e laticínios
- Refrigeração forçada
- Porta de vidro duplo temperado baixo emissivo, com fechamento automático e magnetizado
- Chapas internas em aço galvanizado pré-pintado com alta resistência a corrosão
- Isolamento de poliuretano ecologicamente correto
- Prateleiras ajustáveis com pintura plastificada e suportes em alumínio
- Controlador eletrônico com ajuste de temperatura
- Sistema de iluminação em LED
- Puxador embutido
- Sistema de pés niveladores
- Defrost (degelo natural)
- Topo superior para merchandising
- Dobradiças reforçadas com molas
- Acabamento frontal tipo Inox
- Temperatura de operação de 35°C / 75% de umidade relativa do ar



Puxador embutido



Prateleiras ajustáveis com pintura plastificada

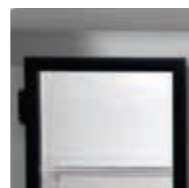

Porta de vidro duplo de baixa emissividade e temperado



Pés niveladores



Iluminação interna em LED



Dobradiças reforçadas com molas



Sistema de refrigeração forçada



Controlador eletrônico

### ACFM

| INFORMAÇÕES GERAIS             | 1000 V   | 1450 V   | 2375 V   |
|--------------------------------|----------|----------|----------|
| Largura (mm)                   | 1308     | 1868     | 3008     |
| Altura (mm)                    | 2087     | 2087     | 2087     |
| Profundidade (mm)              | 666      | 666      | 666      |
| Peso líquido (kg)              | 185      | 191      | 293      |
| Capacidade bruta (L)           | 1000     | 1450     | 2375     |
| Consumo de energia (kWh/24h)   | 8,52     | 10,54    | 13,87    |
| Variação de temperatura (°C)   | +3 a +10 | +3 a +10 | +3 a +10 |
| Tipo de gás                    | R-134A   | R-134A   | R-404    |
| Prateleiras (fundo/aérea)      | 0/8      | 0/12     | 0/20     |
| Truck 7,8/10 (m)               | 16/21    | 11/15    | 6/9      |
| Container Brasil 20" / 40" HC  | 12/25    | 8/18     | 3/9      |
| Container Export. 20" / 40" HC | 12/25    | 8/18     | 3/9      |

// SUPERMERCADOS E MERCEARIAS



**IDEAL PARA:**

SUPERMERCADOS  
MINIMERCADOS  
PADARIAS  
EMPÓRIOS

**+3 a +10  
Refrigerador**



ACFM 1000 V



ACFM 1450 V



ACFM 2375 V

# Linha para supermercados

Conservador horizontal "tipo ilha" dupla ação

**ICED** Litragens disponíveis  
503 L / 568 L / 820 L / 1163 L

## CARACTERÍSTICAS – ICED

- Conservação de produtos congelados ou refrigerados
- Refrigeração estática
- Gabinete interno branco com formas arredondadas
- Chapas internas e externas em aço galvanizado pré-pintado com alta resistência à corrosão
- Moldura principal em alumínio anodizado e moldura lateral em ABS, garantindo alta resistência
- Termostato ajustável para dupla ação
- Degelo manual
- Tapa de vidro temperado e baixo emissivo com sistema de vedação de alta eficiência
- Isolamento de poliuretano ecologicamente correto com 80 mm de espessura
- Sistema de unidade condensadora removível (fácil acesso à manutenção)
- Sistema de pé nivelador
- Dreno de limpeza
- Termômetro analógico de temperatura
- Bumper de proteção
- Divisórias internas com pintura plastificada
- Voltagens: 127V e 220V
- Temperatura de operação de 35°C / 75% de umidade relativa do ar

## OPCIONAIS

- Adesivos (azul, preto)
- Cestos
- Gás refrigerante R-290
- Iluminação em LED simples ou dupla

→  
BAIXAR  
VERSÃO  
DIGITAL



**FRICON**  
COOLING LIFE

// SUPERMERCADOS E MERCEARIAS



**-22 a -18**  
Conservador

**0 a +8**  
Refrigerador

## IDEAL PARA:

SUPERMERCADOS  
MINIMERCADOS  
CASAS DE CARNES  
AÇOUGUES  
EMPÓRIOS



## ICED

| INFORMAÇÕES GERAIS             | 503 V            | 568 V            | 820 V            | 1163 V           |
|--------------------------------|------------------|------------------|------------------|------------------|
| Largura (mm)                   | 1582             | 1984             | 3078             | 3078             |
| Altura (mm)                    | 935              | 939              | 939              | 939              |
| Profundidade (mm)              | 713              | 838              | 838              | 1000             |
| Peso líquido (kg)              | 70               | 148              | 155              | 170              |
| Capacidade bruta (L)           | 503              | 568              | 820              | 1163             |
| Consumo de energia (kWh/24h)   | 3,58             | 5,73             | 7,52             | 9                |
| Variação de temperatura (°C)   | -22 a -18/0 a +8 | -22 a -18/0 a +8 | -22 a -18/0 a +8 | -22 a -18/0 a +8 |
| Tipo de gás                    | R-290            | R-290            | R-290            | R-290            |
| Divisórias                     | 3                | 3                | 5                | 5                |
| Truck 7,8/10 (m)               | 39/42            | 16/20            | 8/12             | 8/12             |
| Container Brasil 20" / 40" HC  | 20/40            | 12/24            | 4/12             | 4/12             |
| Container Export. 20" / 40" HC | 20/40            | 12/24            | 4/12             | 4/12             |



# Linha para supermercados

Conservador “tipo ilha”

## SMR SLB Litragens disponíveis 623 L / 861 L / 934 L / 938 L

### CARACTERÍSTICAS – SMR SLB

- Conservação de produtos congelados ou refrigerados
- Refrigeração estática
- Chapas internas e externas em aço galvanizado pré-pintado com alta resistência à corrosão
- Sistema de unidade condensadora removível (fácil acesso à manutenção)
- Controlador eletrônico com ajuste de temperatura
- Sistema de iluminação em LED
- Descongelamento automático a gás quente
- Dreno frontal
- Tapa de vidro temperado de baixa emissividade e sistema de vedação de alta eficiência
- Sem travessa central
- Isolamento de poliuretano ecologicamente correto de 70mm de espessura (livre de CFC e HFC)
- Bumper de proteção
- Perfil porta-preço
- Divisórias internas reguláveis
- Temperatura de operação de 30°C / 55% de umidade relativa do ar

### OPCIONAIS

- Adesivo
- Sistema de pés niveladores (6 a 12 cm)

→  
BAIXAR  
VERSÃO  
DIGITAL

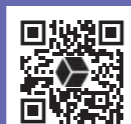

**FRICON**  
COOLING LIFE



Controlador eletrônico



Puxadores parafusados



Condensador auto-ventilado



Chapa de aço galvanizado pré-pintada



Prateleiras plastificadas e reguláveis

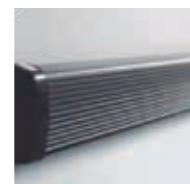

Novo bumper



Vedação de alta eficiência



Degelo automático

| SMR SLB<br>INFORMAÇÕES GERAIS  | R290 (PROPANO) + INVERTER | R290 (PROPANO) + INVERTER | R290 (PROPANO) + INVERTER | R290 (PROPANO) + INVERTER |
|--------------------------------|---------------------------|---------------------------|---------------------------|---------------------------|
|                                | 1940 V                    | 2200 V                    | 2500 V                    | DA 2200 V                 |
| Largura (mm)                   | 1972                      | 2200                      | 2500                      | 2200                      |
| Altura (mm)                    | 905                       | 835                       | 835                       | 855                       |
| Profundidade (mm)              | 868                       | 885                       | 885                       | 1000                      |
| Peso líquido (kg)              | 110                       | 129                       | 170                       | 198                       |
| Capacidade bruta (L)           | 650                       | 845                       | 983                       | 934                       |
| Consumo de energia (kWh/24h)   | 4,6                       | 6,6                       | 6,93                      | 9,35                      |
| Variação de temperatura (°C)   | -24 a -18 / 0 a +8        | -24 a -18 / 0 a +8        | -24 a -18 / 0 a +8        | -24 a -18 / 0 a +8        |
| Potência em funcionamento (W)  | 517                       | 517                       | 488                       | 517                       |
| Potência de iluminação (W)     | 15                        | 19                        | 19,5                      | 38                        |
| Truck 7,8/10 (m)               | 16/20                     | 14/18                     | 12/12                     | 12/18                     |
| Container Brasil 20" / 40" HC  | 12/26                     | 10/20                     | 8/16                      | 10/22                     |
| Container Export. 20" / 40" HC | 12/26                     | 10/20                     | 8/16                      | 10/22                     |

// SUPERMERCADOS E MERCEARIAS



## IDEAL PARA:

SUPERMERCADOS  
MINIMERCADOS  
PADARIAS  
DELICATESSEN

**-24 a -18**  
Conservador

**0 a +8**  
Refrigerador



### OPÇÕES DE MONTAGEM

SMR SLB  
1940  
2200  
2500



Independente  
Ilha  
Fechamento

SMR DA  
2200



Independente  
Em linha



SMR SLB 1940



SMR SLB 2200



SMR SLB 2500



SMR DA 2200

# Linha para supermercados

Conservador "tipo ilha"

## SMR CLS

Litragem disponível  
1191 L

### CARACTERÍSTICAS – SMR CLS

- Conservação de produtos congelados ou refrigerados
- Ampla visibilidade, com vidro frontal triplo aquecido
- Refrigeração estática
- Chapa interna em PS de alta resistência
- Sistema de unidade condensadora removível (fácil acesso à manutenção)
- Controlador eletrônico com ajuste de temperatura
- Sistema de iluminação em LED
- Descongelamento automático a gás quente
- Grade com ajuste de altura
- Tampa de vidro temperado de baixa emissividade e sistema de vedação de alta eficiência
- Sistema de tampas deslizantes em eixo vertical (Pushback)
- Sem travessa central
- Isolamento de poliuretano ecologicamente correto de 70mm de espessura (livre de CFC e HFC)
- Bumper de proteção
- Perfil porta-preço
- Divisórias internas reguláveis
- Temperatura de operação de 30°C / 55% de umidade relativa do ar

### OPCIONAIS

- Adesivo
- Sistema de pés niveladores (6 a 12 cm)

→  
BAIXAR  
VERSÃO  
DIGITAL



**FRICON**  
COOLING LIFE



Puxador  
parafusado



Tampa  
pushback



Grade com  
ajuste de altura



Controlador  
eletrônico



Iluminação  
em LED  
duplo



Bumper em ABS de  
alta resistência a  
impactos

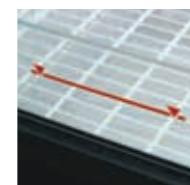

Linha  
de carga



Canaletas  
de degelo

| SMR CLS<br>INFORMAÇÕES<br>GERAIS | R290 (PROPANO)<br>+ INVERTER | R290 (PROPANO)<br>+ INVERTER |
|----------------------------------|------------------------------|------------------------------|
|                                  | CLSL                         | CLST                         |
|                                  | 2100 V                       | 2100 V                       |
| Largura (mm)                     | 2107                         | 2142                         |
| Altura (mm)                      | 990                          | 990                          |
| Profundidade (mm)                | 1024                         | 1024                         |
| Peso líquido (kg)                | 180                          | 198                          |
| Capacidade bruta (L)             | 1191                         | 1191                         |
| Consumo de energia (kWh/24h)     | 6,9                          | 7,2                          |
| Varição de temperatura (°C)      | -24 a -18 / 0 a +8           | -24 a -18 / 0 a +8           |
| Potência em funcionamento (W)    | 525                          | 505                          |
| Potência de iluminação (W)       | 31                           | 31                           |
| Truck 7,8/10 (m)                 | 12/16                        | 12/16                        |
| Container Brasil 20" / 40" HC    | 10/20                        | 10/20                        |
| Container Export. 20" / 40" HC   | 10/20                        | 10/20                        |

// SUPERMERCADOS E MERCEARIAS



**-24 a -18**  
Conservador

**0 a +8**  
Refrigerador

**IDEAL PARA:**

SUPERMERCADOS  
MINIMERCADOS  
PADARIAS  
DELICATESSEN

### OPÇÕES DE MONTAGEM

SMR CLSL/  
SMR CLST

2100



Independente  
Ilha  
Fechamento



SMR CLST 2100

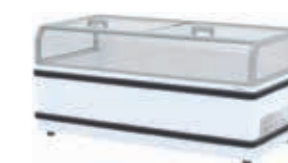

SMR CLST 2100



SMR CLSL 2100



SMR CLSL 2100

# Linha para supermercados

Conservador “tipo ilha”

## SMR CLÁSSICA

Litragens disponíveis  
698 L / 863 L

### CARACTERÍSTICAS – SMR CLÁSSICA

- Conservação de produtos congelados ou refrigerados
- Ampla visibilidade, com vidro frontal duplo aquecido
- Circuito de refrigeração com evaporador estático em cobre e condensador ventilado
- Condensador de baixa manutenção
- Chapas internas e externas em aço galvanizado pré-pintado com alta resistência à corrosão
- Sistema de unidade condensadora removível (fácil acesso à manutenção)
- Controlador eletrônico com ajuste de temperatura
- Sistema de iluminação em LED
- Descongelamento automático a gás quente
- Dreno frontal
- Tampa de vidro temperado de baixa emissividade e sistema de vedação de alta eficiência
- Sem travessa central
- Isolamento de poliuretano ecologicamente correto de 70mm de espessura (livre de CFC e HFC)
- Bumper de proteção
- Perfil porta-preço
- Divisórias internas reguláveis
- Temperatura de operação de 30°C / 55% de umidade relativa do ar

### OPCIONAIS

- Adesivo
- Display luminoso (letrero publicitário) – apenas SMR CLASS 1900
- Sistema de pés niveladores (6 a 12 cm)

→  
BAIXAR  
VERSÃO  
DIGITAL



**FRICON**  
COOLING LIFE

// SUPERMERCADOS E MERCEARIAS



Puxador parafusado



Canaletas de degelo



Iluminação interna em LED duplo



Chapa de aço galvanizado pré-pintado



Prateleiras plastificadas e reguláveis



Bumper em ABS de alta resistência a impactos



Vedação de alta eficiência



Controlador eletrônico

### SMR CLÁSSICA

| INFORMAÇÕES GERAIS             | R290 (PROPANO) + INVERTER |                    |
|--------------------------------|---------------------------|--------------------|
|                                | 1900 V                    | 2200 V             |
| Largura (mm)                   | 1900                      | 2200               |
| Altura (mm)                    | 880                       | 980                |
| Profundidade (mm)              | 850                       | 850                |
| Peso líquido (kg)              | 145                       | 165                |
| Capacidade bruta (L)           | 698                       | 863                |
| Consumo de energia (kWh/24h)   | 3,6                       | 9,2                |
| Variação de temperatura (°C)   | -22 a -18 / 0 a +8        | -22 a -18 / 0 a +8 |
| Potência em funcionamento (W)  | 515                       | 578                |
| Potência de iluminação (W)     | 22                        | 31                 |
| Truck 7,8/10 (m)               | 16/20                     | 14/18              |
| Container Brasil 20" / 40" HC  | 12/26                     | 10/20              |
| Container Export. 20" / 40" HC | 12/26                     | 10/20              |

## IDEAL PARA:

SUPERMERCADOS  
MINIMERCADOS  
PADARIAS  
DELICATESSEN

### OPÇÕES DE MONTAGEM

| SMR CLÁSSICA |  |                   |
|--------------|--|-------------------|
| 1900         |  | Independente Ilha |
| 2100         |  |                   |

-22 a -18  
Conservador

0 a +8  
Refrigerador



SMR CL 1900



# Linha para supermercados

Conservador combinado - UPPERDECK + SMR

**COMBI** Litragens disponíveis  
1562 L / 1965 L

## CARACTERÍSTICAS – COMBI (UPPERDECK + SMR)

- Conservação de produtos congelados ou refrigerados
- Refrigeração estática (SMR SLB)
- Refrigeração forçada (UPPERDECK)
- Chapas internas e externas em aço galvanizado pré-pintado com alta resistência à corrosão
- Sistema de unidade condensadora removível (fácil acesso à manutenção)
- Espelho (UPPERDECK)
- Porta de vidro triplo baixo emissivo com aquecimento (UPPERDECK)
- Controlador eletrônico com ajuste de temperatura
- Sistema de iluminação em LED
- Descongelamento automático a gás quente
- Dreno frontal (SMR SLB)
- Tampa de vidro temperado de baixa emissividade e sistema de vedação de alta eficiência (SMR SLB)
- Sem travessa central (SMR SLB)
- Isolamento de poliuretano ecologicamente correto de 70mm de espessura (livre de CFC e HFC)
- Perfil porta-preço
- Divisórias internas reguláveis
- Temperatura de operação de 30°C / 55% de umidade relativa do ar

## OPCIONAIS COMBI

- Adesivo

\* O equipamento COMBI é a combinação de um equipamento UPPERDECK + SMR.

→  
BAIXAR  
VERSÃO  
DIGITAL



**FRICON**  
COOLING LIFE

// SUPERMERCADOS E MERCEARIAS



**IDEAL PARA:**

SUPERMERCADOS  
MINIMERCADOS  
PADARIAS  
DELICATESSEN



Controlador eletrônico



Puxador parafusado



Iluminação interna em LED



Porta de vidro triplo



Prateleiras ajustáveis com pintura plastificada



Espelho



Ventiladores inteligentes

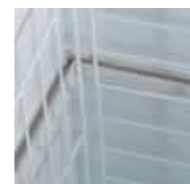

Degelo automático

| COMBI SMR<br>UPPERDECK + SMR   | ECO (R290)                    |                               |
|--------------------------------|-------------------------------|-------------------------------|
|                                | SMR SLB 2200 + UPPERDECK 2200 | SMR SLB 2500 + UPPERDECK 2500 |
| <b>INFORMAÇÕES GERAIS</b>      | <b>2200 V</b>                 | <b>2500 V</b>                 |
| Largura (mm)                   | 2200                          | 2500                          |
| Altura (mm)                    | 2165                          | 2165                          |
| Profundidade (mm)              | 983                           | 983                           |
| Peso líquido (kg)              | 370                           | 470                           |
| Capacidade bruta (L)           | 1562                          | 1965                          |
| Consumo de energia (kWh/24h)   | 16,9                          | 23,9                          |
| Variação de temperatura (°C)   | -24 a -18 / 0 a +8            | -24 a -18 / 0 a +8            |
| Potência em funcionamento (W)  | 1741,1                        | 1543                          |
| Potência de iluminação (W)     | 38,7                          | 46,6                          |
| Truck 7,8/10 (m)               | 14/18                         | 12/12                         |
| Container Brasil 20" / 40" HC  | 10/20                         | 8/16                          |
| Container Export. 20" / 40" HC | 10/20                         | 8/16                          |

## OPÇÕES DE MONTAGEM

COMBI  
SMR

2200  
2500



Independente  
Ilha  
Fechamento



**-24 a -18**  
Conservador

**0 a +8**  
Refrigerador



COMBI  
(SMR SLB 2200 + UPPERDECK 2200)



COMBI  
(SMR SLB 2500 + UPPERDECK 2500)

# Linha para supermercados

Conservador expositor

## MURAL (ACFB) WD 250

Litragem disponível  
2638 L

### CARACTERÍSTICAS – MURAL (ACFB)

- Conservação de bebidas, produtos congelados e produtos refrigerados
- Refrigeração forçada
- Chapas internas e externas em aço galvanizado pré-pintado com alta resistência à corrosão
- Portas de vidro triplo
- Controlador eletrônico com ajuste de temperatura
- Sistema de iluminação em LED
- Descongelamento automático a gás quente
- Isolamento de poliuretano ecologicamente correto de 70mm de espessura (livre de CFC e HFC)
- Perfil porta-preço
- Temperatura de operação de 30°C / 55% de umidade relativa do ar



BAIXAR  
VERSÃO  
DIGITAL



// SUPERMERCADOS E MERCEARIAS



**-24 a -18**  
Conservador

**0 a +8**  
Refrigerador

### IDEAL PARA:

SUPERMERCADOS  
MINIMERCADOS  
PADARIAS  
DELICATESSEN



Controlador eletrônico



Puxador parafusado



Dobradiças reforçadas



Porta de vidro triplo



Prateleiras com pintura plastificada



Novo bumper



Ventiladores inteligentes



Iluminação em LED

| MURAL (ACFB)                   | WD 250             |
|--------------------------------|--------------------|
| <b>INFORMAÇÕES GERAIS</b>      | <b>2638 V</b>      |
| Largura (mm)                   | 2510               |
| Altura (mm)                    | 2321               |
| Profundidade (mm)              | 900                |
| Peso líquido (kg)              | 560                |
| Capacidade bruta (L)           | 2638               |
| Consumo de energia (kWh/24h)   | 60                 |
| Variação de temperatura (°C)   | -24 a -18 / 0 a +8 |
| Potência em funcionamento (W)  | 3200               |
| Potência de iluminação (W)     | 95                 |
| Truck 7,8/10 (m)               | 6/6                |
| Container Brasil 20" / 40" HC  | 4/8                |
| Container Export. 20" / 40" HC | 4/8                |

### OPÇÕES DE MONTAGEM

COMBI  
SMR

2200  
2500



Independente  
Ilha  
Fechamento





**FRICON**  
COOLING LIFE

## Gostou? Ainda tem mais!

Conheça outros equipamentos que todo supermercado quer ter à disposição do cliente

// SUPERMERCADOS E MERCEARIAS



### **VCFB 297 V | Para expor potes de sorvete**

Para armazenar um dos itens mais procurados em qualquer supermercado, nada melhor que um equipamento vertical de baixa temperatura feito sob medida para sorvetes.

Saiba mais sobre este produto na página 16, ou pelo QR Code:



### **VCFM 565 V | Para exposição de bebidas**

Sejam garrafas de refrigerante ou latinhas de energético, o VCFM 565 V é capaz de armazenar grandes quantidades de bebidas e mantê-las em temperaturas positivas (+2 a +7 °C).

Saiba mais sobre este produto na página 58, ou pelo QR Code:



### **VCFC 565 V | Para conservação de cervejas**

Se é de uma cervejeira com alta capacidade de armazenamento que você precisa, nosso VCFC 565 V oferece ótima visualização do produto, com porta de vidro e opcional iluminação em LED.

Saiba mais sobre este produto na página 32, ou pelo QR Code:





## Sustentabilidade e eficiência energética

utilizando as mais modernas tecnologias para reduzir o impacto ambiental;

### Compressores de velocidade variável,

que garantem maior eficiência e menor consumo energético;

### Produtos com gás refrigerante R-290,

amigo do meio ambiente e de alta eficiência frigorífica;

### Inovações e revoluções tecnológicas,

promovendo a melhoria contínua e a satisfação dos clientes.



# Juntos cuidamos do nosso planeta.



Baixar  
Catálogo Geral  
Fricon Brasil  
2023



## MERCOFRICON S/A

Rodovia BR-101 Norte - Nº 5678,  
Juaribe - Paulista/PE Brasil  
CEP: 53.420-140

**Fone:** +55 (81) 2121-5000

**E-mail:** [mercofricon@fricon.com.br](mailto:mercofricon@fricon.com.br)

**Site:** [www.fricon.com.br](http://www.fricon.com.br)